

KRAFT&DELE

Profesionální

NÁVOD K POUŽITÍ

Spalovací rozrývač KD5191



DŮLEŽITÉ

Je důležité si tyto bezpečnostní a provozní pokyny uschovat, pečlivě si je přečíst a porozumět jim. Nesprávné použití bude mít za následek, že přístroj nebude správně fungovat.

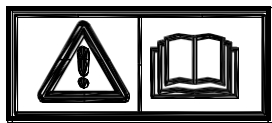

POZNÁMKA: Před použitím si pečlivě přečtěte návod k použití.



UPOZORNĚNÍ: Nepřibližujte se k nebezpečnému prostoru.



POZOR: Nebezpečí poranění rukou a nohou.



POZOR: Emise toxických plynů.



POZNÁMKA: Horké povrchy

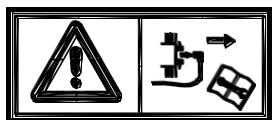

POZNÁMKA: Před provedením jakékoli operace zastavte motor a vyjměte zástrčku zapalovací svíčky



POZOR: Nikdy nedoplňujte palivo, když je spotřebič zapnutý.

1- Hlavní části	3
2- Montáž	3
Sestavte zařízení podle obrázku (obr. A).	
3- Plnění olejem (obr. B)	3
4- Plnění paliva	4
5- Nastavení výšky řezu (obr. C)	4
6- Spuštění spotřebiče (obr. D)	5
7- Vypnutí zařízení	5
8- Operace (obr. E)	5
9- Montáž a demontáž sběrače trávy (obr. P-G)	6
10- Montáž kondicionéru (obr. H-I)	6
11- Chyby a jejich možné příčiny	7

1. Hlavní části

1=podvozek 2=motor 3=spodní rukojeť 4=spojovací páka 5=horní rukojeť
6=Koš na trávu 7=Zajišťovací šroub

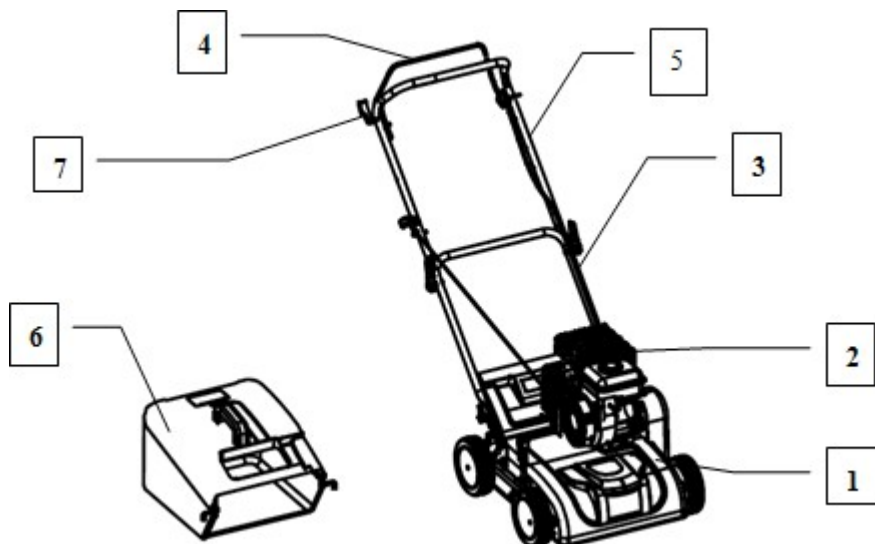

2. Montáž

Sestavte zařízení podle obrázku (obr. A).



Obrázek A

Otevřete rukojeť a sešroubujte části rukojeti pomocí dvou šroubů a červených plastových matic. Poté zajistěte dvě hvězdicové matice. Umístěte startér na pravou stranu rukojeti a upevněte kabel pomocí plastového límce. Kabel startéru rukojeti nasadíte na nosný vodící drát.

3. Plnění olejem (obr. B)

Přístroj je dodáván bez oleje: před použitím přidejte přibližně 0,5 l oleje.
spuštění

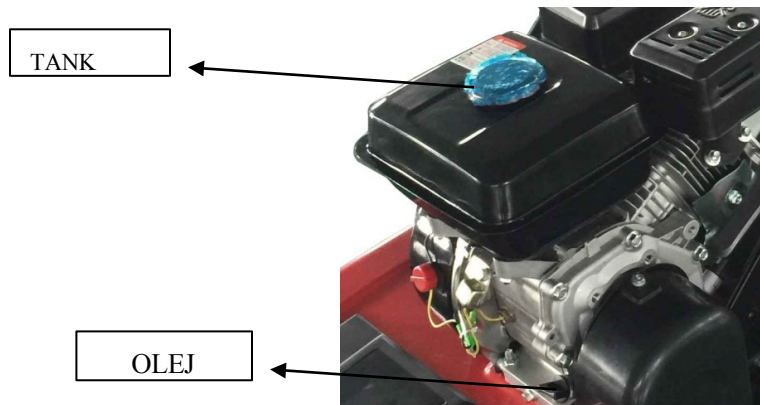

Obrázek B

4. Plnění benzinem

VAROVÁNÍ: BENZÍN JE VYSOCE HOŘLAVÝ.

- Benzín skladujte v kanystru speciálně připraveném k tomuto účelu.
- Naplňte násypku trychtýřem, operaci proveďte venku. Nekuřte. Nepoužívejte mobilní telefon.
- Před nastartováním motoru doplňte benzin a olej. Nikdy neotvírejte víčko nádrže palivo přidávat za chodu nebo ještě horkého motoru.
- Nestartujte motor, pokud je kolem rozlity benzin, odsuňte sekačku z místa, kde se benzin rozděil, a vyhněte se kontaktu s horkým zdrojem, dokud je rozdělený benzin zcela vyčerpán.
- Utáhněte víčko palivové nádrže a pevně uzavřete víčko kanystru.

5. Nastavení výšky sečení (obr. C)

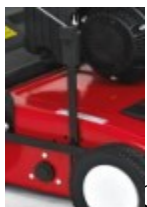

Nastavte výšku sečení horním nastavovacím knoflíkem nahoru nebo dolů tak, aby nůž nebo hrábě projely trávou, aniž by se dotkly půdy.
(Pracovní výška: 8 stupňů, -8 ~ +10 mm)

6. Spuštění motoru (obr. D)

7. Motor je dodáván bez oleje a paliva: Před použitím motoru naplňte bezolovnatým benzínem a olejem.
8. zíral na motor.

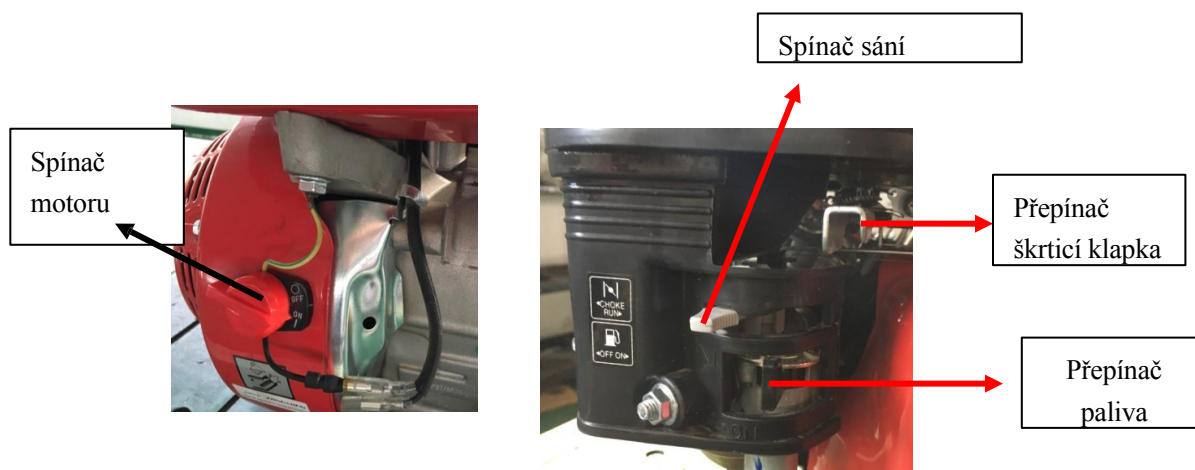

Obrázek D

- a) Nastavte spínač motoru do polohy ON.
- b) Stisknutím knoflíku nastavte palivový spínač do polohy ON.
- c) Nastavte spínač sání do polohy OFF.
- d) Jemně zatáhněte za rukojeť ručního startéru, dokud nezapadne, a silným tahem motor spusťte.
- e) Po nastartování motoru je třeba přepnout klínový spínač do polohy ON.
- f) Když je stroj v chodu, můžete nastavit spínač plynu na. nastavte otáčky motoru.

7. Vypnutí motoru

- Vždy vypněte motor a počkejte, až se rotující nože zastaví. Pokud tak neučiníte, můžete ohrozit svou bezpečnost a poškodit sekačku.
- Uvolněte spojovací páku.
- Když se nůž zastaví, přepněte spínač motoru do polohy OFF.

8. Operace(obr. E)

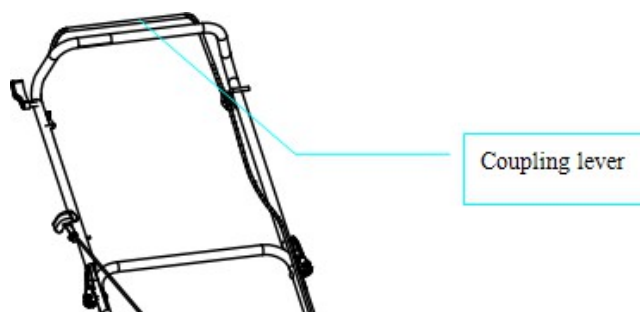

Obrázek E

- Po nastartování podržte páku spojky, aby se nože pohnuly.
- Přístroj musí být před použitím správně sestaven.
- Před použitím jednotku pečlivě zkontrolujte, zda není poškozená. Pokud zjistíte jakoukoli závadu, nepoužívejte ji a odнесите ji do místního železářství k opravě.
- Opatřované nebo poškozené díly vyměňte za originální náhradní díly, protože díly, které nejsou vyrobeny výrobcem, mohou způsobit zranění.
- Před vertikací umístěte sběrač trávy na místo.
- Před použitím odstraňte z trávniku všechny předměty,
- Pracujte pouze za denního světla nebo při dostatečně dobrém osvětlení umělé.
- Motor nespouštějte v uzavřené a/nebo špatně větrané místnosti, kde motorový plyn obsahuje oxid uhelnatý, který je zdraví nebezpečný.
- Noste vhodný pracovní oděv a protiskluzovou obuv.
- Nepoužívejte stroj, když prší nebo když je tráva mokrá.
- Při používání stroje na svazích nebo ve sjezdech je třeba dbát zvláštních opatření. Sekejte na svazích, nikdy ne z kopce nebo do kopce.
- Pokud potřebujete nechat jednotku bez dozoru, přemístěte ji nebo ji naklonit, vypněte motor.
- Při startování motoru nikdy nezvedejte zadní část sekačky a nikdy nevklaďte ruce nebo nohy pod plošinu, když motor běží.

VAROVÁNÍ: Když se motor zastaví, je nůž nebo hrábě ještě několik sekund v pohybu.

9. Montáž a demontáž sběrného koše na trávu (obr. F-G)

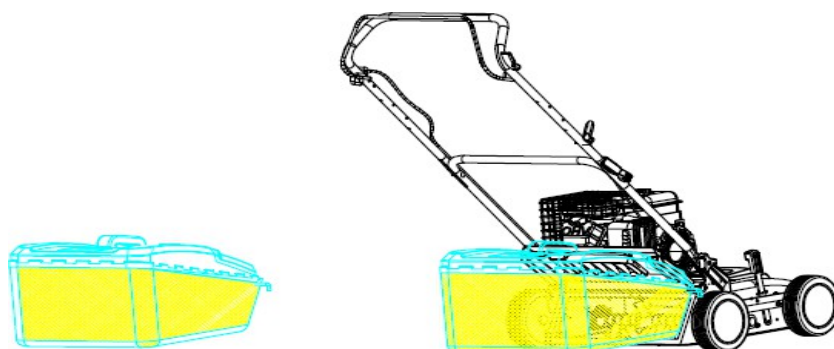

Obrázek

FPObrázek G

- a) Koš na trávu je již nainstalován (obr. F).
- b) Zvedněte deflektor a umístěte sběrač trávy na místo. (Obr. G)

10. Montáž vertikálního válce a provzdušňovacího válce (obr. H--I) **Pozor! Před manipulací s noži odpojte napájení a nasad'te si ochranné rukavice.**

- Opatřené nože mohou zhoršit výkon a přetížit motor. Před každým Pomocí něj zkontrolujte stav nožů a v případě potřeby je nabrušte v místním železářství.
 - Pomocí přiloženého klíče odstraňte 2 šrouby (1) ze spodní části krytu. allen.
 - Vyjměte rozbrušovací válec z pouzdra.
 - Povolte šestihřanné matice 2 z druhé strany a postupně sejměte víčko 3 příruby 4 lopatky 5 a distanční kroužky 6 z osy 7.
 - Nezapomeňte si nasadit ochranné rukavice.
 - Zasuňte šestihřannou matici (1) do hnacího hřídele (2).
- Fasten druhý stranu na pouzdra za s 2 šrouby

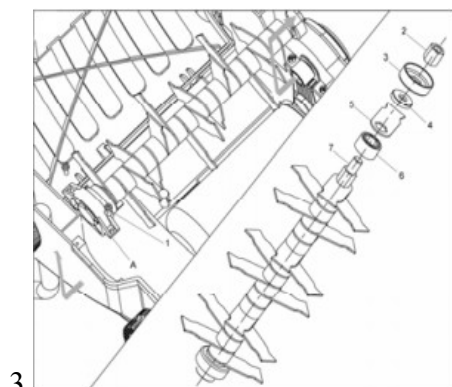

(Obrázek H)

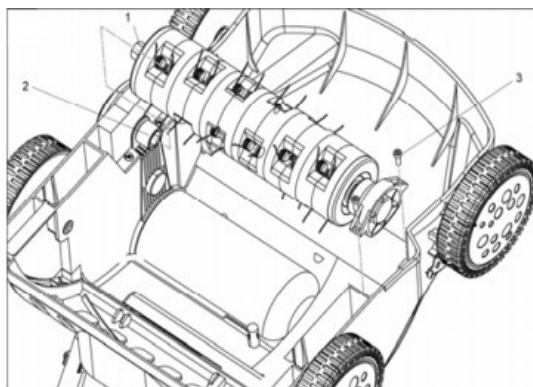

(Obrázek I)

Díky válci s hráběmi lze přístroj používat jako hrábě k odstraňování zplstnatělé trávy a mechu z trávníku. V závislosti na stavu trávníku se doporučuje používat nástavec s hráběmi jednou za 4-6 týdnů.

Chcete-li dosáhnout dobrých výsledků a prodloužit životnost hrabacího válce, posekejte trávník před zahájením práce na menší výšku (méně než 4 cm).

11. Chyby a opravné prostředky

VAROVÁNÍ: Před jakoukoli opravou nebo údržbou zastavte motor a odpojte vodič zapalovací svíčky.

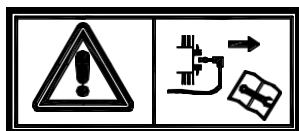

- Pokud máte čtyřtákní motor, přečtěte si pečlivě návod k obsluze motoru. Pravidelně kontrolujte hladinu oleje a v případě potřeby olej doplňte nebo vyměňte.

- Stroj často kontrolujte a ujistěte se, že jsou z pod plošiny odstraněny všechny nánosy trávy.

- Osu kola a ložiska pravidelně promazávejte tukem.

- V pravidelných intervalech kontrolujte utažení všech šroubů a vrutů. Opotřebované nebo špatně utažené matice a šrouby mohou způsobit vážné poškození motoru nebo rámu.

- Pokud nůž prudce narazí na překážku, zastavte rozrývač a přeneste jej na jiné místo.
na dohodnutou službu.

Problém	Možná příčina	Případná oprava
Žádný pohon lopatek	Poškozený řemen	Výměna řemene
	Zlomený napínák pružiny	Výměna pružiny
	Poškozené stránky spojka odstředivé	Výměna spojky
Špatný sběr trávy a výkon	Čepele jsou zaoblené na spodní okraj	Výměna nožů
	Opotřebované čepele	
Motor zapne se nenastartu je	Konektor zapalovací svíčky ne je připojen	Připojte zapalovací svíčku
	Páka sání ne je spuštěn	Spusťte odsávání
	Palivová nádrž je prázdná	Doplňování paliva
	Ucpané palivové potrubí	Vyčistěte palivové potrubí
	Vadná zapalovací svíčka	Výměna zapalovacích svíček
	Motor má příliš mnoho paliva	Vysušte a seříd'te zapalovací svíčku zapalování, nastartujte motor
Motor se přehřívá	Malé množství oleje	Okamžitě doplňte olej
	Poškozené chlazení	Vyčistěte chladič ventilátor
	Ucpaný vzduchový filtr	Vyčistěte vzduchový filtr

- Pokud problém přetrvává, zastavte stroj a odvezte jej do smlouvaného servisního střediska.

PROHLÁŠENÍ O SHODĚ

Podle ISO/IEC Guide 22 a EN 45014

Autorizovaný zástupce výrobce: z o.o.

Adresa zplnomocněného zástupce: Grochowska 341 lok.174, 03822 Varšava.

PROHLAŠUJEME, ŽE VÝROBEK JE V SOULADU S EVROPSKÝMI NORMAMI.

Název produktu: Benzínový drtič

Model (komerční označení): KD5204

Údaje o výrobku: Motor: 196 cm³ / 4,8 kW / 6,5 k

Prohlášení:

Výrobek, na který se toto prohlášení vztahuje, splňuje požadavky směrnic ES:

1. 2006/42/ES Směrnice o strojních zařízeních
2. 2011/65/EU Směrnice ROHS 2
3. 2000/14/ES Směrnice o emisích hluku
4. Směrnice 2014/30/EU o elektromagnetické kompatibilitě

Podle norem:

EN ISO 14982:2009

Certifikát číslo AE 50475515 0001 vydaný společností TUV Rheinland (Unit 707, AVIC Bldg, no 10B Central Road, East 3rd Ring Road, Chaoyang District, Benijing, 100022 P.R. China) ze dne 22.072020.

Osoba odpovědná za vedení technických záznamů: Ma Dong hui, Grochowska 341 lok.174, 03822 Varšava.

Ma Dong Hui, Varšava, 9.05.2021