

KRAFT&DELE
PROFESSIONAL

NÁVOD K POUŽITÍ

Původní pokyny

Olejevý kompresor W-0.36/8



Před použitím přístroje si pečlivě přečtěte návod k obsluze.

KD1473





JE NUTNÉ NOSIT OCHRANNÁ SLUCHÁTKA



**P OZORNĚ SI PŘEČTĚTE NÁVOD K
OBSLUZE VAROVÁNÍ PŘED ÚRAZEM ELEKTRICKÝM
PROUDEM VAROVÁNÍ PŘED HORKÝMI POVRCHY**



**INDIKACE, ŽE ZAŘÍZENÍ MŮŽE BÝT SPUŠTĚNO BEZ
VAROVÁNÍ.**

ÚVOD

Při přípravě této příručky byly zohledněny všechny operace související s běžným a pravidelným používáním elektrického kompresoru. Pro správné a optimální používání kompresoru je nutné si přečíst a pečlivě dodržovat zde sepsané pokyny. Návod k obsluze je vhodné uchovávat v dobrém stavu na snadno přístupném místě v blízkosti kompresoru. Kompresor lze používat pouze oprávněné, kvalifikované a zkušené osoby. Doporučuje se neprovádět opravy nebo zásahy, pokud nejsou uvedeny v návodu. Veškeré opravy vyžadující demontáž některých částí kompresoru je třeba svěřit autorizovanému servisnímu středisku. Pro zajištění účinnosti i životnosti elektrického kompresoru se doporučuje používat originální náhradní díly.

1. ZÁRUKA

Na kompresor je poskytována záruka po dobu 12 měsíců od data vystavení nákupní faktury nebo prodejního dokladu.

Tato záruka se vztahuje pouze na bezplatnou výměnu vadných dílů s výjimkou krytu a elektrických částí.

Nesprávné použití a úpravy mají za následek automatickou ztrátu záruky.

Na veškeré náklady na dopravu a práci se tato záruka nevztahuje.

Pokud je třeba kompresor vrátit i během záruční doby, hradí náklady na dopravu zákazník.

Bez uvedení data nákupu a razítka prodejce na poslední straně tohoto návodu je záruka neplatná.

2. PROVOZ ZAŘÍZENÍ

Kompresor musí být používán v dobře větraných místnostech při teplotě +5 / +35 °C, nikdy v přítomnosti prachu, kyselin, par, výbušných nebo hořlavých plynů.

Personál obsluhující kompresor musí po dostatečně dlouhé době školení a údržby zařízení rovněž splňovat minimální věkové požadavky v souladu s předpokládanými právními předpisy dané země. Používejte osobní ochranné prostředky a dodržujte všechna opatření uvedená v tomto návodu. Přijměte také veškerá další opatření, která se mohou stát nezbytnými vzhledem k pracovním podmínkám a místu.

3. KONTRAIKACE A BEZPEČNOST

Při používání elektromechanických zařízení je třeba dodržovat následující pravidla:

- nedotýkejte se spotřebiče bosýma nohama, mokřýma rukama nebo nohama.
- netahejte za kabel, abyste jej odpojili od zásuvky, ani kompresorem nepohybujte (zařízení pod napětím).
- nenechávejte přístroj vystavený povětrnostním vlivům (déšť, slunce, mlha).
- nedovolte nezkušeným osobám, aby používaly kompresor bez náležitého vybavení.
dohled
- v případě poškození nebo koroze neprovádějte na nádrži žádné svařovací nebo mechanické operace, nádrž vyměňte podle jejích technických vlastností a v souladu s místními předpisy.
- použití kompresoru pro různé aplikace (čerpání, pneumatické nářadí, lakování, mytí čisticími prostředky nebo přípravky na bázi vody atd.) v souladu se znalostmi a pravidly. Aby nedošlo k poškození kompresoru jiným nářadím, dodržujte vzdálenost nejméně 6 metrů od pracovního prostoru.
- Stlačený vzduch vyrobený kompresorem bez další úpravy není vhodný pro farmaceutické, potravinářské nebo hygienické účely. Není vhodný pro plnění nádob pod vodou. Pracovní prostory by měly být větrané, aby se zředily s ním vzduch čerpá
- po ukončení provozu neuvolňujte žádné přípojky k tlakové nádobě.
nádrž musí být vyprázdněna

- neprovádějte žádné operace, které by mohly ovlivnit kompresor, aniž byste jej nejprve odpojili od elektrické zásuvky.
- pracovní teplota by se měla pohybovat mezi +5 °C a +35 °C.
- nesměřujte proud vzduchu nebo hořlavých kapalin na kompresor.
- neumísťujte do blízkosti kompresoru hořlavé látky.
- přepněte přepínač kompresoru do polohy "0" (vypnuto), pokud jej nepoužíváte.
- nesměřujte proud vzduchu na lidi nebo zvířata.
- nepřepravujte kompresor s nádrží pod tlakem.
- děti a domácí zvířata by se neměly dostat do blízkosti běžícího kompresoru.
- kompresor se používá pouze ke stlačování vzduchu a nesmí se používat pro jiné plyny.
- přístroj se nesmí používat ve výbušném prostředí.

Zvláštní pozornost je třeba věnovat při chodu kompresoru, protože motor, trubka pro vypouštění vzduchu a jednocestný ventil se zahřívají a při dotyku mohou způsobit vážné popáleniny. Stejně tak všechny pohyblivé části (hnací řemenice a setrvačnick) mohou způsobit vážné úrazy.

4. INDIVIDUÁLNÍ OCHRANNÁ OPATŘENÍ

Při práci se stlačeným vzduchem používejte ochranné brýle, abyste si chránili oči před cizími předměty a střetem s proudem vzduchu. Při použití kompresoru k lakování si chraňte nos a ústa speciální maskou. V tomto případě nepracujte v uzavřených místnostech ani v blízkosti otevřeného ohně. Dbejte na to, aby byla v místnosti dostatečná výměna vzduchu.

5. LIKVIDACE SPOTŘEBIČE

Po ukončení provozu kompresoru by měl být zlikvidován stejně jako ostatní průmyslová zařízení. Použité zařízení, nářadí a díly nevyhazujte do kontejnerů na komunální odpad.

6. ARRANGEMENT

Kompresor musí být umístěn na stabilním povrchu, ve stejné úrovni jako obsluha, v každém případě zkontrolujte, zda kompresor leží dokonale na vodorovném povrchu. Pokud se na stránkách Pokud je kompresor vybaven instalačními nožičkami, je třeba mezi ně a podlahu umístit podložky, které tlumí vibrace. Pokud má být kompresor instalován nad úrovní podlahy (police nebo konzola), nezapomeňte vzít v úvahu jeho hmotnost a také hmotnost kondenzátu, který vstupuje do hmotnosti nádrže.

7. TECHNICKÉ ÚDAJE

Model KD1473 W-0.25/8

Objem nádrže 200 l

Maximální tlak 8 bar

Výkon 4,1 kW / 5 koní

Otáčky 1030 ot/min Výstup

650 l/min

Proud 6,4 A

Napětí / frekvence 400V / 50Hz

Zvukový výkon L_{WA} 95 dB

Hladina akustického tlaku L_{PA4} 73 dB (ve vzdálenosti 4 m)

Hmotnost 94 kg

jednoduchá tlaková nádoba - informace o označení



V - 200L - objem nádrže

PS - 1,0 MPa - pracovní tlak

Ph - 1,58 MPa - maximální tlak

Tmax - +150C - maximální provozní teplota

Tmin -10C - minimální provozní teplota Typ -

CW200/10 - typ nádrže

S/N - sériové číslo

Rok - 2020/08 - datum výstavby nádrže

8. KONSTRUKCE KOMPRESORU

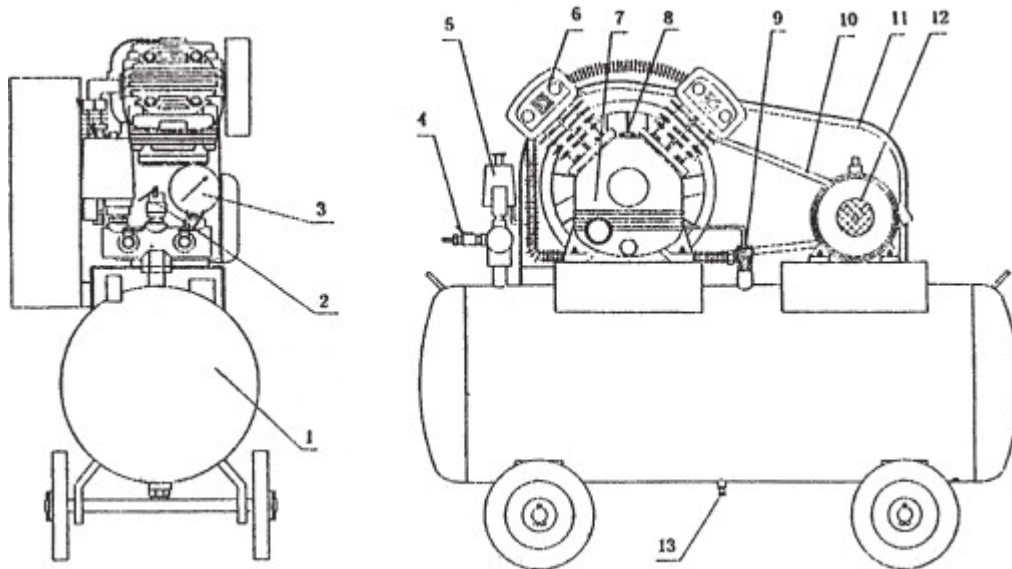

1. Zásobník vzduchu
2. Bezpečnostní ventil
3. Monitor krevního tlaku
4. Výstupní ventil
5. Tlakový spínač
6. Vzduchový filtr
7. Hlavní kompresor
8. Olejová náplň
9. Zpětný ventil
10. Pás
11. Kryt řemenice
12. Motor
13. Vypouštěcí zátka

Vzduchový kompresor je zařízení známé po celém světě. Sériově vyráběné kompresory jsou výsledkem práce zkušených inženýrů, se podílí na celém výrobním procesu, od návrhu přes instalaci až po údržbu jednotky. Jednotka využívá moderní termodynamická řešení a systém analýzy kapalin, což umožňuje efektivní provoz. Sériově vyráběné kompresory byly podrobeny časově náročnému testování, takže máme jistotu vysoké kvality.

Funkce vzduchového kompresoru:

1. Díky použití speciálního výtokového systému spolu s hliníkovými ventily švédské výroby bylo dosaženo o 10-30 % vyššího průtoku vzduchu. Prvky proudění vzduchu byly zvětšeny. Zlepšila se obsluha jednotky a snížila se také hladina hluku.
2. Kliková hřídel kompresoru a všechny rotující součásti jednotky jsou vyrobeny ze speciálně upravené oceli. Díky použití tohoto typu oceli se snížilo množství vibrací vznikajících při provozu jednotky a všechny součásti jsou pevnější a stabilnější.
3. Hlava válců a další součásti byly vyrobeny z prvotřídní slitiny železa (FC-25) s příslušnou úpravou. Hlava byla přišroubována pomocí čtyř šroubů. Možnost úniku vzduchu nebo oleje byla prakticky vyloučena. Bylo dosaženo nejvyššího stupně komprese vzduchu.
4. Všechny upevňovací prvky jednotky byly vyrobeny tak, aby byly robustní a nezpůsobovaly netěsnosti.
5. Vzduchová nádrž byla navržena tak, aby byla bezpečná a spolehlivá.
6. Píst jednotky byl tepelně zpracován. Pístní čepy byly ošetřeny uhlíkem.
7. Byl použit speciální systém tlumení, který je účinný a tichý.
8. Zařízení splňuje i ta nejnáročnější očekávání zákazníků. Při správném zacházení zaručuje přístroj vysoce kvalitní výkon a dlouhou životnost.

Výběr našeho vzduchového kompresoru je rozhodnutí, které bude mít jistě pozitivní dopad na kvalitu vaší práce.

Návod k obsluze

1. Úvod

Děkujeme vám za zakoupení našeho produktu. Pokud s tímto typem zařízení zacházíte poprvé, měli byste pečlivě před spuštěním kompresoru si přečtete tento návod k obsluze.

2. Kontrola zařízení

Po zakoupení spotřebiče zkontrolujte, zda typ a model zakoupeného spotřebiče odpovídají.

Zkontrolujte podle seznamu dílů, zda jednotka obsahuje všechny součásti. Pokud si všimnete jakéhokoli poškození, kontaktujte prosím prodejce.

3. Instalace a příprava

Jednotka by měla být umístěna na suchém místě s nízkou vlhkostí a prašností a s dostatečným větráním. Tyto podmínky pomohou zajistit dlouhý a efektivní provoz kompresoru.

Ujistěte se, že je pracovní prostor spotřebiče dostatečně osvětlen. Spotřebič by měl stát na rovném a rovném povrchu. Zajistěte dostatečný prostor pro práci se spotřebičem.

Hnací řemen by měl být na boku jednotky, ale ne příliš blízko, aby neovlivňoval chod ventilátoru.

Instalace motoru:

1. Pokud kupujete motor pro kompresor samostatně, ujistěte se, že jeho výkon je kompatibilní s výkonem požadovaným kompresorem.

2. Opravte hnací řemen.

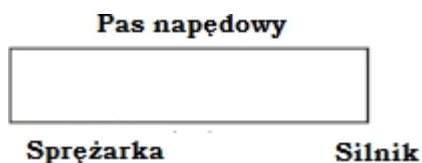

3. Nastavte napnutí řemene. Za tímto účelem napněte řemen uprostřed mezi oběma koly přibližně na 10-15 mm, jak je znázorněno na obrázku níže.

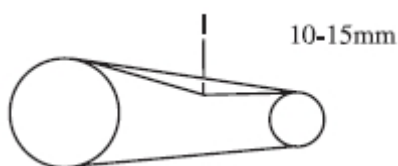

Pokud je řemen příliš napnutý, dochází při zatížení k rychlejšímu opotřebení kolíků a větší spotřebě proudu. Může také dojít k rychlejšímu opotřebení a přetržení řemene. Pokud je naopak řemen příliš volný, může z kol sklouznout nebo se přetrhnout.

Mazání

Obecně by se měla používat velmi mastná maziva. Použitelné oleje:

Kuo Juang R68, R44, R47

Teresso 52 a 65 nebo Esstic 55 a

56

D.T.E. 103 nebo 105 (Mobil)

Lze použít také olej SAE 30 nebo jeho náhražky.

Hladina oleje by měla být vždy na úrovni červené čáry. Pokud je hladina oleje příliš nízká, může dojít k zadření motoru. Hladina oleje také nesmí být překročena, protože by mohlo dojít k zaplavení nebo přemazání.

Pokud je motorový olej tmavý nebo znečištěný, je třeba jej vyměnit.

Chcete-li vyměnit olej, odšroubujte víčko olejové skříňky a počkejte, až olej vyteče. Poté vyměňte zátku, zasuňte novou a přes víčko olejové vany nalijte nový, čerstvý olej.

Nevyměňujte ani nedoplňujte olej, pokud je kompresor v chodu. Nepoužívejte použitý olej.

Před spuštěním jednotky zkontrolujte, zda jsou všechny její součásti dotažené. Zkontrolujte také stav potrubí, elektrických kabelů a vypínačů.

SEZNAM DÍLŮ

1. Pás
2. Pružinová podložka
3. Spojovací podložka hřídele
4. Řemenice
5. Šroub
6. Kryt ložiska
7. Víčko krytu ložiska
8. Ložisko
9. Kroužek hřídele
10. Ložisko
11. Klikový hřídel
12. Kroužek
13. Kryt hřídele
14. Korekce vypouštění oleje
15. Ukazatel hladiny oleje
16. Podložka indikátoru hladiny oleje
17. Spojovací tyč
18. Píst
19. Pístní čep
20. Kroužek pístního čepu
21. Kryt válce
22. Válec
23. Těsnění ventilu
24. Dolní talířový ventil
25. Těsnění spodního ventilu
26. Těsnění horního ventilu
27. Ventil
28. Ventil
29. Kryt hlavy válců
30. Křídlová matice
31. Pružinová podložka
32. Vzduchový filtr
33. Pružinová podložka
34. Šroub sedadla
35. Hlava válců
36. Čepice
37. Čepice
38. Šroub
39. Kompresorový kroužek
40. Kompresorový kroužek
41. Olejový kroužek
42. Olejový kroužek
43. Vstupní kryt
44. Kryt výstupu
45. Chladicí jednotka
46. Výstupní potrubí (T-kus)

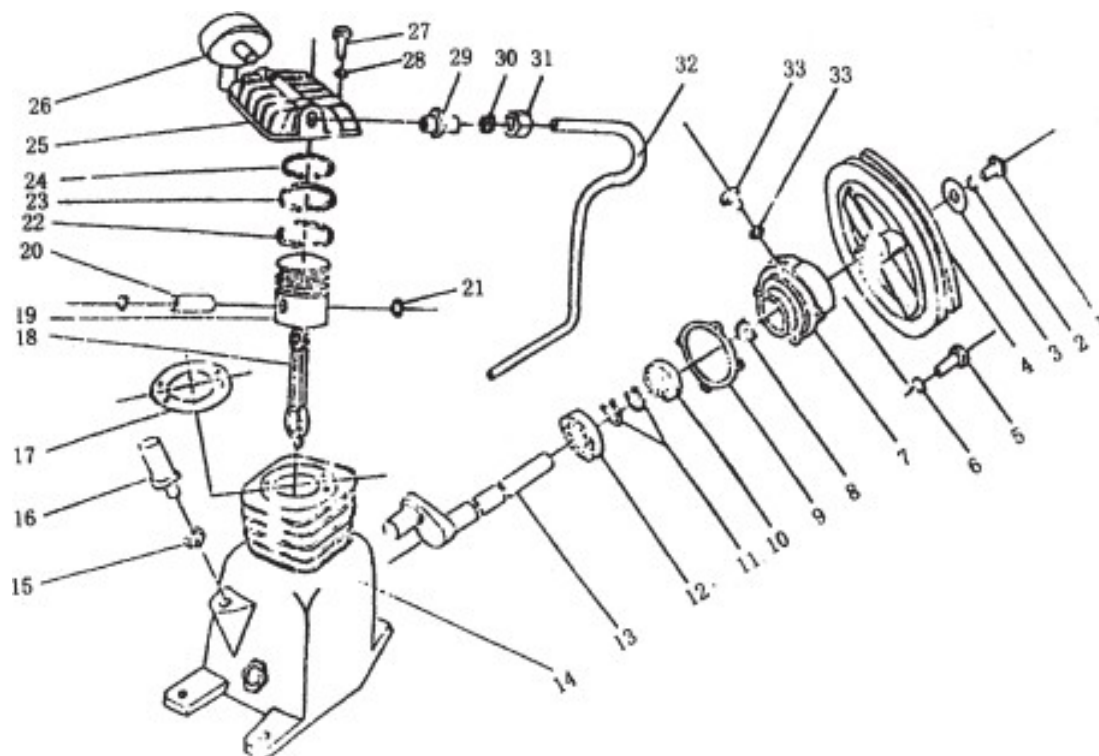

- | | |
|------------------------|-------------------------------|
| 1. Šroub | 16. Vstupní kryt |
| 2. Pružinová podložka | 17. Kryt hlavy válců |
| 3. Podložka | 18. Spojovací tyč |
| 4. Řemenice | 19. Píst |
| 5. Šroub | 20. Pístní čep |
| 6. Pružinová podložka | 21. Kroužek pístního čepu |
| 7. Kryt ložiska | 22. Kompresorový kroužek |
| 8. Olejové těsnění | 23. Kompresorový kroužek |
| 9. Těsnění ložiska | 24. Olejový kroužek |
| 10. Ložisko | 25. Hlava válců |
| 11. Kroužek hřídele | 26. Vzduchový filtr |
| 12. Ložisko | 27. Šroub sedadla |
| 13. Klikový hřídel | 28. Pružinová podložka |
| 14. Kryt hřídele | 29. Výstupní konektor |
| 15. Těsnění krytu sání | 30. Výstupní axiální podložka |

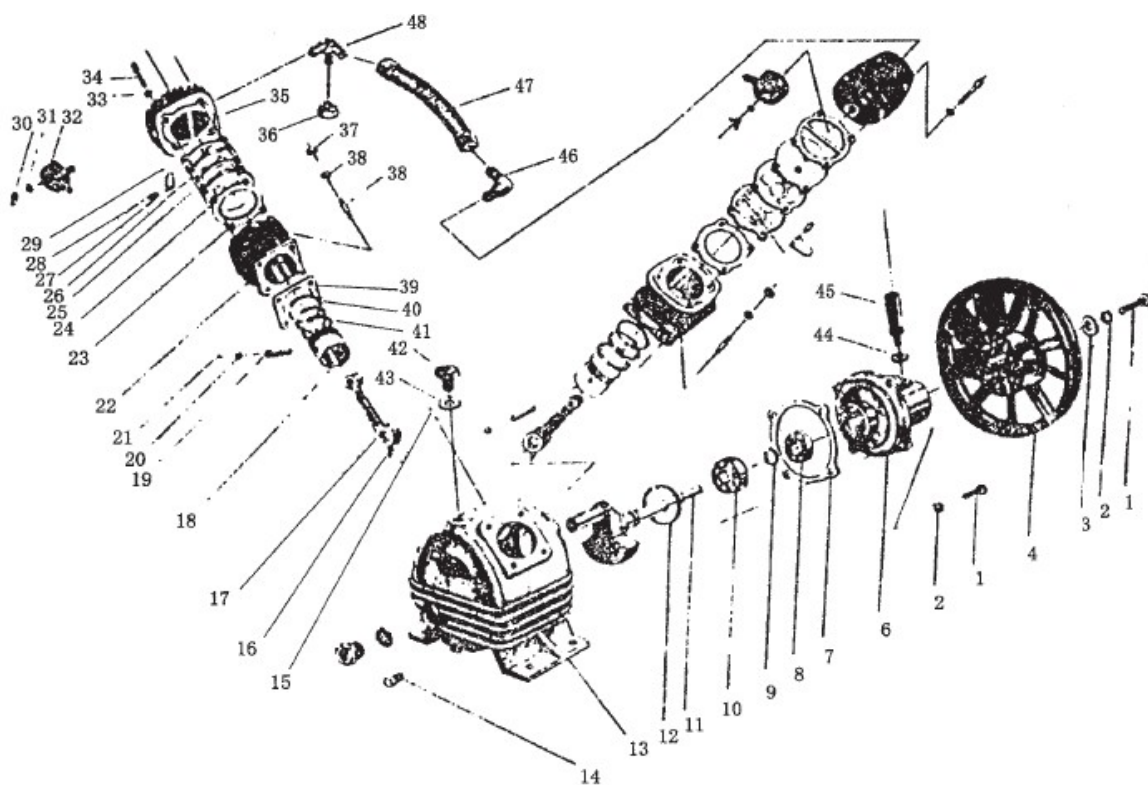

Elektrické výrobky se nesmí likvidovat společně s domovním odpadem. Musí být likvidovány ve specializovaných recyklačních zařízeních. Informace o způsobu likvidace elektrospotřebičů získáte na místních úřadech.

ŘEŠENÍ PROBLÉMŮ

Problémy a jejich řešení		
PROBLÉM	PŘÍČINA	ŘEŠENÍ
Kompresor se nespustí	<ol style="list-style-type: none"> 1. "Vzal" elektřinu 2. Hořící behemot 3. Kompresor Przegrzany 4. Vadný tlakový spínač 	<ol style="list-style-type: none"> 1. Zapojení 2. Výměna bez ramínek 3. Počkejte M min ai kompresor se ochladí. 4. Kontaktovat server
Síňnik bzučí, ale netřese se a nešílí při velmi nízkých otáčkách.	<ol style="list-style-type: none"> 1. Příliš nízké napětí 2. Poškozený s'lnik 3. Vadný tlakový spínač lub zawór zwrotny 4. Vzduch v cylind*ze 	<ol style="list-style-type: none"> 1. Kontrola napětí voltmetrem 2. Kontaktní služby 3. Kontaktujte službu 4. Nastavte vypínač na 15 sekund do polohy Vypnuto a poté jej opět zapněte.
Přepálená pojistka, náhlý výpadek proudu v obvodu	<ol style="list-style-type: none"> 1. N'chybná pojistka způsobuje přetížení obvodu 2. Vadný zpětný ventil nebo 	<ol style="list-style-type: none"> 1. Zkontrolujte správnost pojistky, odpojte ostatní zařízení od sítě nebo připojte kompresor k vlastnímu obvodu. 2. Kontaktujte servis
Ochrana proti přehřátí odpojí kompresor	<ol style="list-style-type: none"> 1. Za małe napięcie 2. Vzduchový filtr se 2 náplněmi 3. Špatné větrání místnosti, la vysoká teplota 	<ol style="list-style-type: none"> 1. Kontrola napětí voltmetrem 2. Vyčistěte vzduchový filtr 3. Přemístěte kompresor do dobře větrané místnosti.
Pokles tlaku při spuštění kompresoru	<ol style="list-style-type: none"> 1. Nesprávně připojené trubkové nářadí, duté kabely 2. Otevřete vypouštěcí ventil 3. Neuzavřený ventil zemědělských účtů 	<ol style="list-style-type: none"> 1. Zkontrolujte místa, kudy uniká vzduch, a zajistěte je izolační páskou. 2. Utáhněte ventil 3. Zkontrolujte a vyčistěte ventil a poté jej spusťte. V případě potřeby ventil vyměňte
Duía y/iGh ve vyfukovaném vzduchu	<ol style="list-style-type: none"> 1. Příliš mnoho vody v nádrži 2. Vysoká okolní vlhkost 3. Ucpaný vstup filtru 	<ol style="list-style-type: none"> 1. Vysušení nádrže 2. Přemístěte kompresor na místo a me sze" wil otnesses 3. Vyčistěte nebo vyměňte filtr
Kompresor běží nepřetržitě	<ol style="list-style-type: none"> 1. Vadný tlakový spínač 2. Příliš vysoká spotřeba vzduchu 	<ol style="list-style-type: none"> 1. Vyměňte tlakový spínač 2. Kompresor není kompatibilní s nářadím, čerpá příliš mnoho vzduchu
kompresor vibruje	<ol style="list-style-type: none"> 1. Uvolněné upevňovací šrouby 2. Poškozená gumová bota Nohy nádrže 	<ol style="list-style-type: none"> 1. Utáhněte šrouby 2. Vyměňte kryt
Vzduchový výkon nižší než požadovaný	<ol style="list-style-type: none"> 1. Otevřete vypouštěcí ventil 2. Vstup filtru 8ruđer 3. Únik vzduchu 	<ol style="list-style-type: none"> 1. Utáhněte ventil 2. Vyčistěte nebo vyměňte filtr 3. Dotáhněte hadice a nářadí

ZÁRUČNÍ KARTA

Vážený zákazníku!

KRAFT&DELE

Děkujeme vám za váš nákup zboží značky Kraft&Dele. Dovolujeme si Vás upozornit, že na Vámi zakoupený výrobek se vztahuje záruka 1 rok od data nákupu. Tato charta Záruka je platná pouze s dokladem o prodeji nebo podpisem a razítkem prodejce. V rámci záruky budou bezplatně opraveny všechny závady, pokud jsou splněny následující podmínky byly způsobeny výrobními nebo technickými vadami výrobku a pokud byl spotřebič používán v souladu s jeho určením a požadavky uvedenými v návodu k obsluze. Viz podrobné záruční podmínky.

VYPLNÍ PRODÁVAJÍCÍ

Datum prodeje výrobku:
Název a symbol výrobku:
Klient*)
Adresa klienta
Razítko a podpis prodávajícího (pokud není proveden zápis, musí být přiložen doklad o prodeji):
Podpis klienta:

Pozor: bez splnění všech výše uvedených bodů je záruční list neplatný!

SERVISNÍ OPRAVY		
N	Popis opravy	Datum, podpis a razítko

*) Vlastník zařízení, který uplatňuje nárok na záruku, je povinen poskytnout údaje.

ZÁRUČNÍ PODMÍNKY:

1. Prodávající, dále jen "ručitel", poskytuje záruku za bezproblémový provoz výše uvedeného zařízení v rozsahu 12 měsíců od data nákupu.
2. V případě poškození zařízení během záruční doby je Ručitel po uplynutí záruční doby povinen ověřit oprávněnost reklamace a zajistit bezplatnou opravu, nebo pokud to není možné. oprava - výměna poškozených dílů. Doba opravy nepřesáhne 14 dní od data odeslání objednávky.
písemné oznámení o poruše. Specializované opravy, které vyžadují dovoz součástí ze zahraničí může prodloužit opravu o dalších 30 dní. Metoda Opravu určí Ručitel.
3. Jakékoli poškození způsobené provozem a údržbou zařízení, které nejsou v souladu s návodem k použití, nesprávnou přepravou, provozem zařízení v klimatických podmínkách neslučitelných s podmínkami uvedenými v návodu k použití nebo jinými příčinami způsobenými provozem zařízení.
Uživatel může být opraven na své náklady.
4. Záruka se nevztahuje na činnosti údržby, jako je nastavení jednotky, zlepšení připojení, kalibrace, doplnění oleje.
5. Ručitel neodpovídá za nežádoucí účinky slabého podkladu, na který bylo zařízení připevněno.
6. Prodejce si vyhrazuje právo odmítnout poskytnutí bezplatné služby v případě, že bez záruční karty.
7. Záruční list je platný v rámci země a pouze pro výrobky zakoupené na území dané země.
Polská republika.
8. Záruka se nevztahuje na:
 - mechanické vady, tj. praskliny ve skleněných a plastových dílech a všechny ostatní součásti, které podléhají přirozenému opotřebení (např. filtry, těsnění, diody), baterie atd.); startovací komponenty (zejména startovací pružiny).
 - příliš nízká nebo příliš vysoká teplota a škody způsobené vyšší mocí (požár, povodeň, blesk).
 - poškození způsobené použitím neoriginálních dílů a příslušenství
 - škody způsobené napěťovými špičkami
 - škody způsobené neoprávněnými opravami
 - používání zařízení od okamžiku, kdy je zjištěno poškození.
 - nedodržení všech ostatních upozornění v návodu k obsluze.

PROHLÁŠENÍ O SHODĚ

Podle pokynů ISO/IEC Guide 22 a EN 45014

Výrobce: Foreintrade Sp. z o.o.

Adresa výrobce: Grochowska 341, provozovna 174, 03-822 Varšava

PROHLAŠUJEME, ŽE VÝROBEK JE V SOULADU S EVROPSKÝMI NORMAMI.

Název produktu: Vzduchový kompresor (ochranná známka Kraft&Dele)

Model (obchodní označení): W-0.36/8; KD1473

Údaje o výrobku: Jmenovitý výkon: 4,1 kW/5,6 k

Kapacita: 650 l/min Válec:

200L, CW200/10

Prohlášení:

Výrobek, na který se toto prohlášení vztahuje, splňuje požadavky směrnic ES:

1. 2006/42/ES Směrnice o strojních zařízeních
2. Směrnice 2006/95/ES o nízkém napětí
3. 2011/65/EU Směrnice ROHS 2
4. 2009/105/ES Směrnice SPVD
5. Směrnice 2004/108/ES o elektromagnetické kompatibilitě
6. 2000/14/ES Směrnice o emisích hluku

Podle /normy:

EN ISO 12100:2010; EN 1012-1:2010; EN 60204-1:2018, EN IEC 61000-6-2:2019, EN IEC 61000-6-4:2019

Výrobce:

Foreintrade Sp. z o.o., ul. Grochowska 341 lok.174, 03-822 Varšava

Certifikát číslo CE-566-03-240521 vydaný společností CGS HIZMETLERI TEKNİK KONTROL VE BELGELENDİRME ANONİM SİRKETİ(Kayisdagi Mahallesi Gulcin Sk. No: 2/2 Atasehir Instambul, Turecko) ze dne 24.05.2021.

Osoba odpovědná za vedení technické dokumentace: 03-822 Varšava.

Ma Dong Hui, Varšava, 10.04.2021

ES PROHLÁŠENÍ O SHODĚ

Jednoduchá tlaková nádoba

Výrobce: Foreintrade Sp. z o.o.; ul. Grochowska 341 lok.174; 03-822 Varšava

Výrobek: jednoduchá tlaková nádoba, jak je uvedeno níže



V - 200L - objem nádrže
PS - 1,0 MPa - pracovní tlak
Ph - 1,58 MPa - maximální tlak
Tmax - +150C - maximální provozní teplota
Tmin -10C - minimální provozní teplota Typ -
CW200/10 - typ nádrže
S/N - sériové číslo
Rok - 2020/08 - datum výstavby nádrže

posuzování shody výrobků podle směrnice 2014/29/EU - modul B

Nádrž byla vyrobena v souladu s požadavky nařízení ministra hospodářství ze dne 2. června 2016 o jednoduchých tlakových nádobách /Sbírka zákonů 2016, částka 812/, kterým se provádí směrnice Evropského parlamentu a Rady 2014/29/EU.

Referenční dokumenty:

EU certifikát shody typu č. HPIVS/P1001-384-I-01 ze dne 07.08.2018 vydaný subjektem.

Oznámeno č. 1521; HPI Verification Services Ltd, The Manor House, Howbery Park, Wallingford, OX10 8BA, Velká Británie.

A

Osvědčení o shodě s EU typem č. SVBMB.0001 ze dne 25. 2. 2021 vydané oznámeným subjektem č. 1128; European Inspection and Certification Company S.A.; 89 Chlois Str. & Likovriseos, 144 52 Metamorfofi, Athény, Řecko.

Osoba odpovědná za vedení technické dokumentace: 03-822 Varšava.

Ma Dong Hui, Varšava, 10.04.2021