

KRAFT&DELE

PROFESSIONAL

BENZÍNOVÁ PILA KD10613

Překlad manuálu

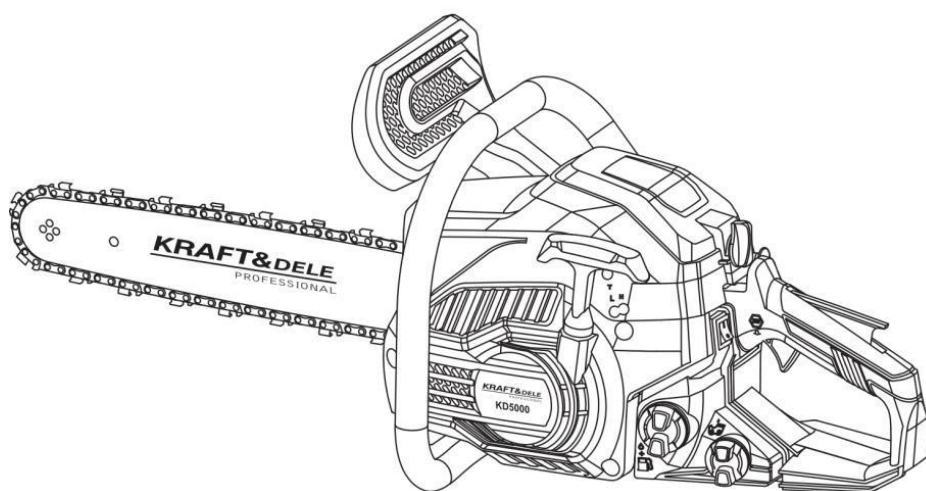



Upozornění

Před použitím našich řetězových pil si pečlivě přečtěte tento návod, abyste pochopili správné použití stroje. mějte tento návod po ruce.

Zvláštní pozornost věnujte zvýrazněnému textu:

VAROVÁNÍ! Signální slovo(a) používané k označení potenciálně nebezpečné situace, která, pokud se jí nevyhnete, může mít za následek smrt nebo vážné zranění.

VAROVÁNÍ! Signální slovo (signální slova). Pokud nedodržíte, varuje před možným nebezpečím lehkého nebo středně těžkého zranění a/nebo poškození zařízení nebo majetku.

Důležité sdělení:

Poznámka: Obsahuje důležité informace.

VAROVÁNÍ!

ŘETĚZOVÁ PILA JE JEDNO Z NEBEZPEČNĚJŠÍCH ZAŘÍZENÍ, S KTERÝM SE MŮŽE LAIKER SETKAT WARUNKI UŻYWANIA

PODMÍNKY POUŽÍVÁNÍ ZAŘÍZENÍ:

Tento produkt je určen pouze pro:

Pro řezání malých polen, větví a řeziva. Lze jej také použít k prořezávání menších stromů a větví. Pila je určena pouze k použití. Jakékoli jiné použití není určeno.

Nikdy nedovolte použití dětem nebo osobám, které nejsou obeznámeny s těmito pokyny.

Místní zákony mohou upravovat věkovou hranici uživatele.

Výrobek není určen pro použití osobami (včetně dětí) s omezenými fyzickými, smyslovými nebo duševními schopnostmi nebo nedostatečnými zkušenostmi a znalostmi, pokud nejsou pod dozorem osoby odpovědné za jejich bezpečnost, která je seznámena s pokyny.

Dodržujte národní/místní předpisy týkající se doby používání zařízení (informujte se také u místních úřadů)

BEZPEČNOST PRACOVNÍHO PROSTŘEDÍ

Nenechávejte běžet motor v uzavřeném prostoru, kde se může hromadit oxid uhelnatý.

VAROVÁNÍ!

Motor během provozu produkuje oxid uhelnatý. Je to bezbarvý jedovatý plyn bez zápachu.

Vdechování oxidu uhelnatého může způsobit nevolnost, mdloby, poruchy reprodukce a dokonce i smrt.

Udržujte svůj pracovní prostor čistý a dobře osvětlený. Nepořádek a temná pracoviště způsobují nehody.

Nepoužívejte pilu ve výbušném prostředí, například v přítomnosti hořlavých kapalin, plynů nebo prachu. Zařízení vytváří jiskry, které mohou zapálit prach nebo výpary.

Vyčistěte řezaný materiál a udržujte nohy čisté.

BEZPEČNOSTNÍ UPOZORNĚNÍ PRO MOTOROVOU PILU

Když je pila zapnutá, držte všechny části těla mimo dosah řetězu. Před spuštěním řetězové pily se ujistěte, že se řetěz pily ničeho nedotýká. Chvilka nepozornosti při běžící motorové pile může způsobit zachycení řetězu o váš oděv nebo tělo.

Vždy držte řetězovou pilu pravou rukou za zadní rukojeť a levou rukou za přední rukojeť. Držení řetězu obráceně zvyšuje riziko zranění, nikdy nedejte řetěz obráceně.

Používejte ochranné brýle a ochranu sluchu. Doporučuje se dodatečná ochrana hlavy, ruce, nohy a chodidla. Správná ochrana, oděv, který nelze prořezat, snižuje riziko zranění osoby odletujícími částicemi nebo náhodným kontaktem s řetězem pily.

Nepracujte s motorovou pilou na stromě. Práce s pilou na stromě může způsobit zranění.

Vždy zaujměte správný postoj a pracujte s řetězovou pilou pouze ve stoje na pevném, bezpečném a rovném povrchu. Kluzké nebo nestabilní povrchy, jako jsou žebříky, mohou způsobit ztrátu rovnováhy a kontroly nad řetězovou pilou.

Při řezání větví, které jsou pod napětím, buďte připraveni skočit zpět. Pokud se napětí ve vláknech uvolní, napnutá větev může zasáhnout uživatele a/nebo odhodit motorovou pilu zpět.

Při řezání keřů a mladých stromků pracujte velmi opatrně. Tenký materiál se může zachytit o řetěz pily a šlehnout na uživatele nebo uživatel může ztratit rovnováhu. Motorovou pilu

přenášejte za přední rukojeť směrem od těla, vždy s vypnutým motorem. Při přepravě a skladování řetězové pily vždy nasadte ochranný kryt na lištu. Správným držením řetězu pily se snižuje riziko náhodného kontaktu s pohybujícím se řetězem pily.

Dodržujte pokyny pro mazání, napínání řetězu a výměnu příslušenství.

Nesprávně napnutý nebo namazaný řetěz se může přetrhnout nebo zvýšit riziko zpětného rázu.

Rukojeti by měly být suché, čisté a bez oleje a mastnoty. Mastné, zaolejované rukojeti jsou kluzké, ztráta kontroly je velmi pravděpodobná.

Řež pouze dřevo. Nepoužívejte řetězovou pilu k jiným účelům, než ke kterým je určena. Například: nepoužívejte řetězovou pilu k řezání plastů, stěn nebo jiných nedřevěných stavebních materiálů. Používání motorové pily pro jiné činnosti, než pro které je určena, může vést k nebezpečné situaci.

DŮVODY ZPĚTNÝCH NÁRAZŮ A ZPŮSOBY, JAK SE MU VYHNOUT.

Zpětný ráz může nastat, když se špička nebo špička vodící lišty dotkne předmětu, nebo když se strom zavře a sevře řetěz pily v místě řezu.

Dotyk hrotu může v některých případech způsobit náhlou zpětnou reakci, vymrští vodítko nahoru a zpět směrem k uživateli (obr. 28).

Upnutí pilového řetězu podél špičky lišty může lištu rychle posunout zpět směrem k uživateli.

Jakákoli z těchto reakcí by mohla způsobit ztrátu kontroly nad pilou, což by mohlo vést k vážnému zranění osob. Nespolehejte pouze na bezpečnostní zařízení zabudovaná v pile. Jako uživatel motorové pily musíte podniknout další kroky, abyste práci zvládli bez nehody nebo zranění.

Zpětný ráz je důsledkem nesprávného použití nástrojů a/nebo nesprávných postupů nebo podmínek a lze mu zabránit přijetím vhodných opatření uvedených níže:

Držte pevně rukojeť, palec a prsty kolem rukojeti motorové pily, s oběma rukama na pile, umístěte své tělo a paži tak, abyste odolávali silám zpětného rázu. Sílu zpětného rázu může uživatel ovládat, pokud jsou dodržována příslušná bezpečnostní opatření.

Neřežte pilou nad výškou ramen. To zabraňuje náhodnému dotyku špičky lišty a umožňuje lepší kontrolu nad řetězem v neočekávaných situacích.

Používejte pouze náhradní lišty a řetězy specifikované výrobcem. Nesprávné lišty a řetězy mohou způsobit přetržení řetězu a/nebo zpětný ráz.

Dodržujte doporučení výrobce pro údržbu řetězu pily. Snížení výšky výškového dorazu může vést ke

zvýšenému zpětnému rázu.

OSOBNÍ OCHRANA A PRVNÍ POMOC

Poznámka: Doporučuje se, abyste vždy měli:

- Vhodný hasicí přístroj (sníh, prášek, halon).
- Plně zásobená lékárnička snadno dostupná pro uživatele a pomocníky.
- Mobilní telefon nebo jiné zařízení pro rychlé vyrozumění tísňových služeb.
- Pomoc osobám obeznámeným se zásadami první pomoci.

Doprovázející osoba musí dodržovat bezpečnou vzdálenost od pracoviště, ale tak, aby na vás vždy viděla!

- V případě zranění dodržujte pravidla první pomoci.
- Pokud se říznete, zakryjte ránu čistým obvazem (látkou) a silně zatlačte, abyste zastavili krvácení.
- Pokud dojde k popálení kůže, okamžitě se vzdávejte, abyste předešli dalším popáleninám. Poraněné místo ochlaďte vodou o teplotě 4-8 °C. Na popálené místo nedávejte masti, krémy ani pudry, nejlépe popálené místo přikryjte vlhkým obkladem, např. kapesníčkem nebo ručníkem. Poté zajistěte sterilním obvazem a v případě potřeby vyhledejte lékařskou pomoc.
- Lidé s oběhovými problémy, kteří jsou vystaveni příliš intenzivním vibracím, mohou utrpět poškození krevních cév nebo nervového systému. Vibrace mohou způsobit následující příznaky na prstech, rukou nebo zápěstích: „ospalost“ (necitlivost), brnění, bolesti, pocity píchání, změny barvy kůže nebo změny kůže. Pokud zaznamenáte některý z výše uvedených příznaků, navštivte svého lékaře!
- Vyvarujte se kontaktu s benzínem nebo olejem. Především se vyvarujte vniknutí benzínu nebo oleje do očí. Pokud se vám benzín nebo olej dostane do očí, okamžitě je vypláchněte čistou vodou. Pokud jsou oči i po výplachu podrážděné, vyhledejte ihned lékaře. Otrava oxidem uhelnatým může být smrtelná! První příznaky otravy oxidem uhelnatým připomínají chřipku s bolestmi hlavy, závratěmi a nevolností. Pokud zaznamenáte výše uvedené příznaky, okamžitě jděte na čerstvý vzduch! V případě potřeby vyhledejte lékařskou pomoc. W pryzpadku požaru:

- K uhašení ohně použijte vhodný hasicí přístroj (sníh, prášek, halon).
- NEPANIKARTE. Panika může způsobit ještě větší škody.

ZBYTEČNÉ RIZIKO

I když je zařízení používáno v souladu s návodem, není možné eliminovat všechna rizika spojená s jeho provozem. V důsledku konstrukce zařízení se mohou vyskytnout následující nebezpečí:

- Nebezpečí tepelného popálení a jiných zranění vznikají při možném kontaktu osob s předměty nebo materiály s vysokou teplotou, včetně zdrojů tepla.
- Nebezpečí v důsledku kontaktu se škodlivými kapalinami, plyny, mlhou, kouřem a prachem souvisejícím s plyny (např. vdechování). Hrozby vzniklé zanedbáním zásad ergonomie při konstrukci přístroje, jako jsou ohrožení způsobené nesprávným držením těla a nadměrným přetěžováním a nepřírozenou anatomií lidské ruky, paže, související s konstrukcí rukojeti, vyvážením přístroje.
- Nebezpečí neočekávaného spuštění, neočekávaného překročení rychlosti v důsledku závady/chybné funkce řídicího systému souvisejícího se selháním ovládacích prvků na rukojeti a umístěním ovládacích prvků.
- Rizika způsobená nemožností zastavit zařízení za nejlepších možných podmínek týkající se síly úchopu a polohy vypnutí motoru.
- Nebezpečí kvůli vadným ovládacím prvkům stroje souvisejícím se silou úchopu, umístěním ovládacích prvků a značením.
- Nebezpečí způsobená odmrštěnými předměty nebo stříkajícími kapalinami.
- Mechanická nebezpečí způsobená řezáním a vyřazením.
- Nebezpečí třesků způsobuje ztrátu sluchu (hluchotu) a další fyziologické poruchy (např. ztrátu rovnováhy, ztrátu vědomí).
- Nebezpečí vibrací (způsobujících cévní a neurologické poškození rukou, jako je onemocnění bílých prstů).
- Nebezpečí přetržení řetězu během provozu.

VYBALENÍ:

- Po vybalení výrobku z obalu pečlivě zkontrolujte všechny díly.

- Nevyhazujte obalové materiály, dokud důkladně nezkontrolují, zda byly vybaleny všechny části.
- Obalové prvky (plastové sáčky, spony atd.) uchovávejte mimo dosah dětí, mohou být potenciálním zdrojem nebezpečí. Nebezpečí spolknutí a udušení!

- Zjistíte-li poškození během přepravy nebo vybalování, nebo pokud byla dodávka neúplná, neprodleně informujte dodavatele. Nespouštějte neúplný produkt.
- Obal doporučujeme uschovat pro recyklaci. Při likvidaci je třeba dodržovat předpisy na ochranu životního prostředí, obaly roztřídit v závislosti na materiálu a odevzdat k opětovnému použití na příslušných sběrných místech. Další informace vám poskytne místní úřad.

V BALENÍ:

(obr. 1)

- sestava motoru (1), kryt lišty (2), lišta (3), návod k použití (4), řetěz (5), klíč na zapalovací svíčky a příslušenství (6)
- Standardní vybavení se může bez upozornění změnit.
- Výrobek vyžaduje montáž. Zařízení musí být před použitím řádně sestaveno.

SEZNÁMENÍ S SVOU PILOU

Pila se skládá z mnoha částí. Uvedeme pouze ty, které musí uživatel znát.

Části sestavy motoru:

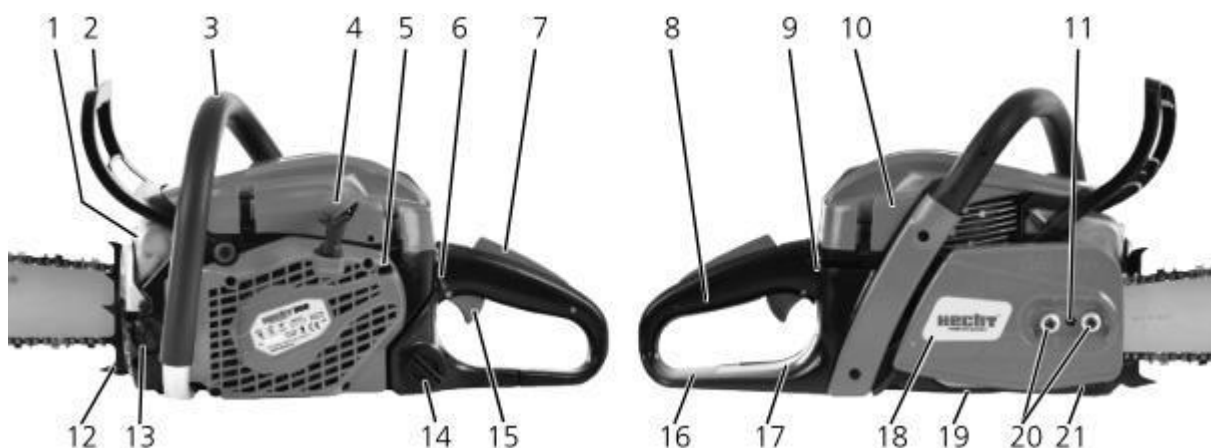

1. Tlumič výfuku
2. Přední chránič ruky/brzda řetězu

3. Přední rukojeť
4. Rukojeť startéru
5. L H T trysky
6. Spínač zapalování
7. Ochrana páky akcelérátoru
8. Zadní chránič ruky
9. Sytič
10. Vzduchový filtr a kryt válce
11. Stavěcí šroub napínání řetězu
12. Drápová opěra
13. Víčko olejové nádrže
14. Kryt palivové nádrže
15. Páčka akcelérátoru
16. Zadní rukojeť
17. Bezpečnostní a standardní štítky
18. Kryt spojky
19. Nastavení mazání vodítek (může mít jiné umístění)
20. Matice krytu spojky
21. Zachycení řetězu

START:

- Skládá se ze spojovacích, vodících a řezných článků. Pro uživatele je důležité znát pouze šířku vodícího článku (obvykle v milimetrech), počet článků, jejich rozteč a řezné úhly řezného článku. Řezací články jsou na řetězu uspořádány vždy vlevo, vpravo...
- Rozteč článků (vyjádřená v palcích nebo zlomkem, např. 3/8; 0,325) je vzdálenost tří po sobě jdoucích nýtů dělená dvěma (protože nýty nejsou na řetězu umístěny shodně)

- šířka vodícího článku (obvykle vyjádřená v milimetrech 1,2 mm; 1,5 mm)
- musí být shodná se šířkou vodící drážky lišty
- počet článků je počet článků na řetězu pily
- udává jeho délku. (např. 66) - úhly ostření viz kapitola OSTŘENÍ ŘETĚZU

PROWADNICA

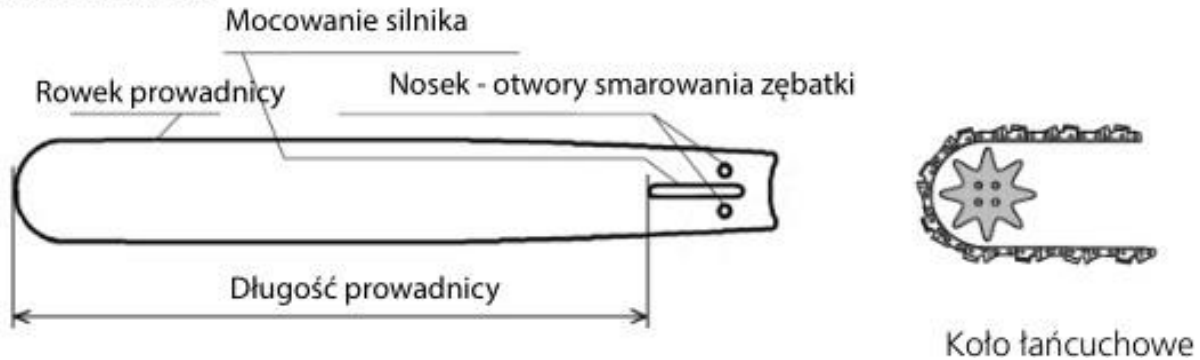

Parametry lišty

- Délka vodítka je délka pohyblivé části lišty (obvykle se udává v palcích, např. 14" = 355 mm)
- Šířka vodící drážky a rozteč / rozteč řetězu (stejně jako parametry řetězu)

ZÁKLADNÍ BEZPEČNOSTNÍ POKYNY:

BRZDA

Brzda se používá k okamžitému zastavení řetězu během zpětného rázu / zpětného rázu (popsáno v části ZPĚTNÝ VRH).

Jedná se o důležitý bezpečnostní prvek v pile. Brzda je aktivována/zablokována, pokud je během zpětného rázu v důsledku setrvačnosti přední kryt ruky zatlačen dopředu tak, že se opře o levou ruku a drží pilu. Chcete-li zablokovat brzdu pily (například při přepravě nebo startování), musíte přední chránič ruky zatlačit dopředu (obr. 4) (b).

Odblokování/deaktivace brzd se provádí zatažením za přední chránič ruky směrem k přední rukojeti (obr. 4) (a).

Poznámka: Před prvním použitím zkuste brzdu několikrát zamknout a odemknout při vypnutém motoru.

Kryt řetězu:

Jde o bezpečnostní prvek, jehož úkolem je zachytit vyklouznutý nebo přetržený řetěz, který je v pohybu.

PEVNÁ OPĚRA

Dalším bezpečnostním prvkem je pevná dráповá opěra, která je umístěna v přední části pily vedle vodící lišty. Slouží k pevnému podepření pily při řezání, takže při zachycení řetězu o skrytý pevný materiál nemůže pila z řetězu vyskočit.

OCHRANA PROTI NÁHODNÉMU ZAPNUTÍ

Pro pohyb řetězu musí být současně s běžícím motorem stisknuty dva ovládací prvky. Nejprve zajištění páčky plynu a páky plynu.

MONTÁŽ LIŠTY A ŘETĚZU

- Zatáhněte za přední chránič ruky směrem k přední rukojeti, abyste zkontrolovali uvolnění/odblokování brzdy řetězu (obr. 4) (a).
- Odšroubujte boční matice a sejměte kryt spojky.
- Pokud je pod krytem nainstalovaná přepravní podložka, odstraňte ji.

Nainstalujte podpěru zubu k sestavě motoru (pokud již není nainstalována ve výrobě).

- Protáhněte vodítko šroubu oválným otvorem a posuňte jej co nejvíce dozadu (směrem k pile).
- Nasadte řetěz na ozubené kolo tak, aby lopatky řetězu směřovaly dopředu na horní straně lišty (obr. 5).
- Navlékněte řetěz do drážky v liště. Začněte předem.
- Položte řetěz tak, aby vodící články byly v řetězovém kole / bubnu řetězu.
- Nasadte kryt spojky. Při montáži se ujistěte, že brzdový třmen dobře sedí na bubnu. Nepoužívejte sílu!
- Vložte napínací kolík do spodního kulatého otvoru posunutím vedení řetězu dopředu (obr. 3).
- Pokud je čep příliš vpředu a nelze jej zasunout do lišty (řetěz je krátký), povolte napínací šroub.
- Matici neutahujte klíčem, pouze rukou.
- Nastavte napnutí řetězu napínacím šroubem tak, aby neměl žádnou vůli, ale tak, aby se mohl volně pohybovat dopředu a dozadu na liště (viz kapitola Nastavení a napínání řetězu), (obr. 6)
- Utáhněte matici (12-15 NM). Poté zkontrolujte, zda se řetěz volně pohybuje (obr. 7).

Poznámka: I Nové řetězy se používáním natahují. Napnutí proto pravidelně kontrolujte a upravujte. Nesprávné napnutí vede ke zvýšenému opotřebení třecích prvků a řetězu i vodící lišty a snížení řezného výkonu.

DRŽENÍ PILY

Přes všechny bezpečnostní prvky, pomůcky a vybavení lze správné držení pily označit za nejdůležitější bezpečnostní prvek při obsluze řetězové pily. PILU DRŽTE VŽDY OBOU RUKAMI TAK, ABY LEVÁ RUKA DRŽILA PŘEDNÍ RUKOJEŤ A PRAVÁ RUKA DRŽALA ZADNÍ RUKOJEŤ. NIKDY NERUKUJTE PILU ZPĚT! Levostranné pily se již nevyrábí! Při práci se vždy snažte držet pilu tak, abyste měli levou ruku zakrytou předním chráničem ruky. Chránič nefunguje pouze jako brzda, ale je také chráničem, který chrání před kontaktem s řetězem při smyku. Při držení pily „bokem“ není chráněna vaše levá ruka, není však potřeba aktivovat ani brzdu řetězu. V případě zpětného rázu tedy chybí bezpečnostní prvek zabraňující kontaktu s rotujícím řetězem .

VAROVÁNÍ!

NIKDY NEMANIPULUJTE S PILOU POUZE JEDNOU RUKOU

PALIVO A OLEJ

Aby pila fungovala, musíte do ní nejprve nalít nejen palivo, ale také řetězový olej, který slouží k mazání styčných ploch řetězu a lišty. Spuštění řetězu nasucho trvale poškodí lištu a řetěz. Když motor běží, je řetězový olej veden k vodící liště. Toto je známé jako ztrátové mazání, protože uniká olej v malých dávkách přímo do životního prostředí. Proto je dobré při používání biologicky odbouratelných řetězových olejů myslet zeleně a ekologicky.

SMĚS PALIVA

VAROVÁNÍ!

- **Benzín je vysoce hořlavý a výbušný. Při doplňování se můžete vážně popálit nebo zranit. Stroj je vybaven dvoudobým motorem, k pohonu je potřeba pouze směs benzínu a oleje pro dvoudobé motory v poměru 40:1**

Nikdy nepoužívejte samotný benzín!

- **Benzín:** Doporučuje se používat bezolovnatý benzín s oktanovým číslem alespoň 89 (např. Natural 95). Nepoužívejte benzín se zvýšeným obsahem alkoholu (etanolu).
- **Olej:** Doporučuje se používat olej pro vzduchem chlazené dvoudobé motory splňující JASO FD / API TC a vyšší.

DOPORUČENÝ POMĚR MÍCHÁNÍ PALIVA

- **Startování motoru První 4 litry paliva:** smíchejte benzín a olej v poměru 33:1 - tj. 33 dílů benzínu na 1 díl oleje (například 1000 ml benzín: 30 ml oleje)
- **Provoz 40:1** – tj. 40 dílů benzínu na 1 díl oleje (například 1000 ml benzínu : 25 ml oleje)

TANKOVÁNÍ

VAROVÁNÍ!

- **199 / 5 000 Výsledky překladu Výsledek překladu K vypnutí motoru. Nesnímejte víčko palivové nádrže ani nedoplňujte palivo, když motor běží nebo je horký. Po zastavení motoru počkejte alespoň 15 minut, než motor vychladne.**
- Vždy míchejte olej a benzín v čisté, označené nádobě.
- Nalijte polovinu benzínu, poté celé množství oleje a nádobou protřepejte. Poté přidejte zbytek benzínu a znovu protřepejte.
- Sejměte víčko palivové nádrže. (obr. 8) (1).
- Palivo doplňujte maximálně jeden centimetr pod spodní okraj hrdla.
- Nepřepĺňujte! Před nastartováním motoru otřete rozlitý benzín.
- Nainstalujte a utáhněte všechny uzávěry nádrže a nádoby.

VAROVÁNÍ!

Nikdy nedoplňujte benzín v interiéru.

- Při nalévání nekuřte ani nepoužívejte otevřený oheň
- Ujistěte se, že jste mimo dosah tepla, jisker a plamenů.

- Pokud dojde k rozlití benzínu, nestartujte motor. Rozlitý benzín okamžitě otřete. Přesuňte stroj pryč z oblasti, kde došlo k rozlití, a nechte výpary paliva rozptýlit. Nedovolte oheň.
- Nepoužívejte benzín obsahující etanol. Pro ochranu motoru doporučujeme použít stabilizátor paliva, který je k dostání na čerpacích stanicích.
- Zajistěte, aby se do palivové nádrže nedostala voda nebo nečistoty.
- Palivo nesmí být starší než 14 dní.

Poznámka: I Palivo může poškodit lak a některé typy plastů. Dávejte pozor, abyste při nalévání paliva do nádrže nerozlili benzín. Na škody způsobené únikem paliva se nevztahuje záruka.

ŘETĚZOVÝ OLEJ

VAROVÁNÍ!

Pila není naplněna olejem. Před použitím musí být naplněn olejem Doporučuje se používat olej určený k mazání řetězu

Poznámka: I Použití nesprávného typu oleje může poškodit olejové čerpadlo, lištu a řetěz

- Odstraňte plnicí zátku olejové nádrže (obr. 8) (2).
- Doplněte olej maximálně 5 mm pod spodní okraj hrdla.
- Nepřepřlňujte! Před nastartováním motoru otřete rozlitý olej.
- Nainstalujte a utáhněte všechny uzávěry nádrže a nádoby.

Při dlouhodobém skladování pily (více než 7 dní) naplněné bio olejem na řetěz nejprve vyjměte olej z olejové nádrže, vyměňte ji za minerální a nechte pilu chvíli běžet, dokud nebude všechen bio olej na liště . Bio olej se rychle rozkládá a při dlouhodobém skladování v nádrži může poškodit mazací pumpu!

Z pily může vytékat olej.

Pamatujte, že z pily po použití uniká olej a že olej může unikat, zvláště pokud je pila umístěna na boku nebo nastojato. Jedná se o normální jev způsobený nutností odvodu oleje z olejové nádrže a není důvodem k reklamaci. Díky tomu, že je každá pila kontrolována na pásu a testována olejem, může i přes vyprázdnění zůstat v nádrži malý zbytek, který při přepravě unikne. Před odložením pily doporučujeme ponechat v nádrži minimální množství oleje a nepoužívanou pilu uložit do nízké nádoby, kde zůstane olej (např. podnos se zvýšenými okraji). Olej, který z pily vyteče, je nutné zlikvidovat ekologicky.

Poznámka: Při doplňování paliva doplňte olej na řetěz. Pak se vám nestane, že zapomenete doplnit olej a dojde vám během provozu. Nádrže jsou konstruovány tak, aby se řetězový olej spotřeboval s palivem.

SKLADOVÁNÍ PALIVA:

- Neskladujte směsné palivo, směsné palivo rychle degeneruje. Vždy si proto připravujte jen takové množství paliva, které jste schopni během provozu spotřebovat.
- Benzín a olej skladujte pouze v kanystrech a nádobách určených k tomuto účelu, při použití jiných nádob může dojít ke kontaminaci benzínu nebo explozi.
- Palivo nikdy neskladujte v blízkosti kamen, krbů nebo ohříváčů vody s plameny nebo jiného zařízení, které by mohlo způsobit jiskry (relé, zvonky atd.).
- Skladujte pouze minimální množství paliva, které bude spotřebováno do 14 dnů. Nepoužívejte palivo starší než 14 dní.

SKLADOVÁNÍ ZAŘÍZENÍ S PALIVEM V NÁDRŽI

- Před uložením do uzavřeného prostoru nechte zařízení vychladnout.
- Uchovávejte mimo dosah kamen, sporáků, ohřívačů vody nebo jiných spotřebičů, které mají lampy nebo jiné zdroje světla. zapalování. Benzínové výpary se mohou vznítit.

ÚDRŽBA MOTORU

PŘED PRVNÍM POUŽITÍM

Nezapomeňte používat palivo s vyšším obsahem oleje! První start nové nebo dlouho nepoužívané pily může být problematický. Proto v případě poruchy nepropadejte emocím a použijte hrubou sílu! Po prvním nastartování počkejte, až olejové čerpadlo nasaje olej a lišta začne mazat řetěz - viz Kontrola mazání řetězu - níže.

VAROVÁNÍ!

Motor produkuje teplo. Části motoru a tlumič výfuku jsou velmi horké. Při kontaktu může způsobit těžké popáleniny. Pokud jsou v blízkosti nějaké hořlavé materiály jako listí, tráva, keře atd., mohou se vznítit.

DESET KONTROL PŘED ZAHÁJENÍM

PŘED ZAHÁJENÍM ZKONTROLUJTE:

1. Zda části rukojeti nejsou znečištěné olejem.
2. Utažení a úplnost šroubu.
3. Zachycovač řetězu.
4. Stav paliva řetězového oleje.
5. Akcelerační páka a ochrana
6. Zapalování
7. Systém potlačení vibrací
8. Tlumič
9. Že se řetěz volně pohybuje po vodící liště tam a zpět a její napnutí. Používejte rukavice!
10. Brzda řetězu

STARTOVÁNÍ MOTORU

- Aktivujte/zablokujte brzdu řetězu zatlačením na přední ochranu ruky (obr. 4) (b).

VAROVÁNÍ!

Pokud není brzda aktivována před nastartováním, je velmi pravděpodobné, že po nastartování motoru dojde k odšroubování řetězu!

- Spínač zapalování "I" (obr. 9).
- Vytáhněte sytič. (obr. 10).
- Ke vstřikování paliva do válce použijte pumpu/primer (pokud je k dispozici). Stiskněte jej, dokud nebude mít žárovka čerpadla stejný odpor vůči stlačení (asi 5x - není normální)

- Levou rukou držte pilu bezpečně na zemi za přední rukojeť. Stoupněte pravou nohou na zadní rukojeť a pravou rukou jemně zatáhněte za startovací lanko, dokud neucítíte odpor (obr. 11).

VAROVÁNÍ!

Nikdy nespustíte pilu volně v ruce.

- Začněte postupně tahem. Nikdy necukej! Nenatahujte lano do celé jeho délky a nepoužívejte hrubou sílu.
- Neuvolňujte šňůru startéru náhle. Vraťte se pomalu rukou.

Poznámka: Nikdy nedržte lano jinak než za rukojeť (např. omotané kolem zápěstí).

- Opakujte, dokud motor nenaskočí.
- Pokud je nainstalován dekompresní ventil, uzavře se automaticky při nastartování motoru.
- Nechte motor zahřát s mírně stlačenou pákou "plyn" (obr. 12), (ochrana "b" "plyn" + "a"). Po stisknutí páčky „plynu“ se uvolní lanko sytiče.
- Po uvolnění páčky plynu bude motor běžet na volnoběh.
- Při volnoběhu a v poloze pily uvolněte brzdu přitážením chrániče ruky dopředu směrem k přední rukojeti (obr. 4) (a).
- Při spouštění horké pily nepoužívejte čerpadlo.

Poznámka: Toto je obecný postup. Při jeho používání však můžete najít perfektní „způsob“, jak pilu snadno nastartovat. Každý se chová trochu jinak, takže v některých případech např. motor po pár pokusech o nastartování zaklokotá sytičem a hned zhasne, je dobré sytič vypnout a pak nastartovat bez něj.

KONTROLA MAZÁNÍ:

Po nastartování motoru a uvolnění brzdy otáčejte řetěz střední rychlostí a ujistěte se, že z řetězu stříká olej. Namiřte pilu špičkou lišty směrem k zemi. Olej by se měl na podkladu objevit během několika sekund (obr. 13). Množství oleje a intenzitu mazání lze nastavit pomocí šroubu „Nastavení mazání vodící lišty“, umístěného ve spodní části pily.

VYPNUTÍ MOTORU

- Při volnoběhu motoru otočte zapalování do polohy "O" (STOP). (obr.9)

ÚDRŽBA A SKLADOVÁNÍ

VAROVÁNÍ!

Pro zajištění správné funkce zařízení je nutné jej alespoň jednou ročně nechat zkontrolovat a seřídít kvalifikovaným autorizovaným servisním personálem. Správně prováděná údržba je zásadní pro bezpečný, ekonomický a bezproblémový provoz vašeho zařízení. Nedodržování pravidel údržby a bezpečnosti může mít za následek vážné zranění nebo smrt. Vždy dodržujte postupy, bezpečnostní opatření, doporučenou údržbu a doporučené kontroly uvedené v tomto návodu.

VAROVÁNÍ!

Před jakoukoliv prací se zařízením (údržba, kontrola, výměna dílů, servis) vždy vypněte motor, počkejte, až se zastaví všechny pohyblivé části stroje a nechte je vychladnout. Zajistěte motor proti náhodnému spuštění (odpojte elektrické zařízení od sítě).

VAROVÁNÍ JE ZDE VYJMENOVÁNO V JEDNOTLIVÝCH BODECH!

- Vždy se ujistěte, že všechny matice a šrouby jsou bezpečně utaženy a že zařízení je v dobrém provozním stavu.
- V případě potřeby udržujte stroj v dobrém stavu. pokud je třeba vyměnit bezpečnostní štítky a pokyny, udělejte to.
- Vždy se ujistěte, že otvory chladicího vzduchu jsou čisté a nejsou ucpané nečistotami.
- Z bezpečnostních důvodů vyměňte opotřebované nebo poškozené díly. Používejte pouze originální náhradní díly a příslušenství. Jiné náhrady mohou způsobit nepředvídané škody.
- Opravy a údržbu, kromě těch, které jsou uvedeny v tomto návodu, které jsou složitější a vyžadují speciální nářadí, by měly být svěřeny autorizovanému servisnímu středisku.
- Při údržbě a manipulaci s řetězem vždy používejte ochranné rukavice.

VÝMĚNA / ČIŠTĚNÍ ZAPALOVACÍ SVÍČKY

Pokud se pila nespustí a všechny ostatní příčiny závady byly odstraněny, je zapalovací svíčka pravděpodobně poškozená nebo znečištěná a je třeba ji vyměnit nebo vyčistit.

Vždy vyměňte zapalovací svíčku za stejný nebo ekvivalentní typ. Na vadnou zapalovací svíčku se záruka nevztahuje.

Postup:

1. Odšroubujte a sejměte matici krytu filtru nebo povolte západky jeho upevnění.
2. Odstraňte kryt filtru (v případě potřeby vyjměte filtr).
3. Vytáhněte kabel zapalovací svíčky ze zapalovací svíčky.
4. Pomocí většího kroužku oboustranného klíče s příslušenstvím uvolněte zapalovací svíčku (proti směru hodinových ručiček).
5. Vyjměte zapalovací svíčku.
6. Vyčistěte a upravte vzdálenost elektrod pomocí posuvného měřítka (obr. 14) nebo vyměňte.
7. Nainstalujte zapalovací svíčku do válce prsty a ujistěte se, že má správný závit.
8. Utáhněte zapalovací svíčku ve směru hodinových ručiček pomocí šestihenného klíče.
9. Připojte kabel zapalovací svíčky a ujistěte se, že je na svém místě.
10. Vyměňte filtr a kryt filtru a upevněte je.

NASTAVENÍ KARBURÁTORU:

- Karburátor stroje je vyroben z výroby, ale může vyžadovat drobné úpravy, zejména po nastartování. Nastavení lze změnit pouze v případě, že je potřeba motor přizpůsobit různým provozním podmínkám (nadmořská výška, počasí, jiná směs benzínu a oleje atd.).
- Seřízení karburátoru je možné pouze v omezené míře tak, aby byl chod motoru nastaven správně, bezpečně a zároveň motor vyhovoval požadavkům směrnice 2016/1628 / EU.
- **Poznámka:** I Důrazně doporučujeme nechat seřídit karburátor v autorizovaném servisním středisku. Nesprávné a nesprávné nastavení bez otáčkoměru může způsobit poškození motoru, na které se nevztahuje záruka.

Trysky T, L a H jsou umístěny v pile za startovacím tlačítkem.

- Volnoběžné otáčky se nastavují šroubem T
- Pomocí trysek L a H nastavte nízké (L) a vysoké (H) rychlosti. Tyto trysky nastavují poměr palivo/vzduch, takže toto nastavení neměňte, pokud to není výslovně požadováno! Otáčením trysek ve směru hodinových ručiček protéká méně palivové směsi a tím se zvyšuje rychlost.
- Neotáčejte tryskami L H a T o více než půl otáčky dopředu/dozadu. Nikdy se nepokoušejte nastavovat nad tento rozsah. Nikdy nepoužívejte hrubou sílu.

POSTUP:

- Pomocí L trysek nastavte rychlou odezvu na přidání „plynu“ a nízkou rychlost. Motor nemůže s rychlým přidáním „plyn“ se udušit nebo zhasnout.
- Použijte trysku T pro volnoběh, aby se řetěz při běžícím motoru samovolně nepohyboval nebo aby motor nezhasl.
- Trysku H obvykle není nutné nastavovat v normálních výškách. Při špatném nastavení bez otáčkoměru navíc hrozí trvalé poškození motoru. Nedoporučujeme zasahovat do nastavení H trysek.

VAROVÁNÍ!

Při seřizování karburátoru se může řetěz samovolně otáčet. Hrozí pořezání! Ostatní osoby a zvířata musí být při seřizování karburátoru v bezpečné vzdálenosti.

SPRÁVNĚ SEŘÍZENÝ KARBURÁTOR

- pila startuje bez větších potíží
- reakce na náhlý tlak při zahřátém motoru je okamžitá
- řetěz neběží na volnoběh a motor nezhasíná
- při plné rychlosti spojka při řezání neprokluzuje

SEŘÍZENÍ ŘETĚZU

Nesprávné napnutí řetězu zvyšuje opotřebení a poškození řetězu a vodicí lišty. Pokud je řetěz uvolněný, existuje další riziko uklouznutí a zranění. Správně napnutý řetěz nevisí na spodní části lišty a lze s ním volně pohybovat.

POSTUP:

Varování: Vždy používejte rukavice!

- Povolte matice na krytu spojky pomocí dodaného nástrčného klíče.
- Pomocí napínacího šroubu řetězu utáhněte lištu tak, aby byl řetěz napnutý (obr. 6).
- Povolte napínací šroub řetězu na požadovanou úroveň. Držte vodicí lištu mírně zvednutou za špičku.
- Utáhněte víko spojky.
- Zkontrolujte těsnost.

VAROVÁNÍ!

Napnutí řetězu kontrolujte za provozu, ale alespoň vždy při výměně paliva. Nové řetězy se používáním prodlužují rychleji.

BROUŠENÍ ŘETĚZU:

Otupení řetězu při používání i nesprávné manipulaci (jako je neúmyslné zaříznutí do země, náraz do kamene atd.)

Správně ostrý řetěz usnadňuje práci a zvyšuje bezpečnost. Uživatel pozná, že je potřeba řetěz nabrousit podle velikosti třísek, řez bude pomalejší, pila „podřezává“ (čára řezu není rovná) a poškození ostří je patrné pouhým okem.

Existují dva způsoby, jak naostřit řetěz. Pilník nebo bruska. Obecně platí, že broušení bruskou se provádí vždy po jakémkoli kontaktu s jiným materiálem než je dřevo a při jeho otupení Pilník nabrušujete podle potřeby, zejména o přestávkách v práci.

Je lepší řetěz často pilovat a udržovat ostrý, než ho jednou za čas brousit bruskou (častým pilováním neodeberete tolik řezných zubů a řetěz déle vydrží). Ostření pilníku by se mělo provádět jednou až třikrát při každém spotřebování palivové nádrže. Pro správné ostření musíte rozumět tomu, jak řetěz řeže, čím řeže a znát alespoň dva úhly broušení. Častou chybou při broušení řetězu je, že se brousí mimo části v jícnu zubu. Pro pochopení viz detail řezacího zubu.

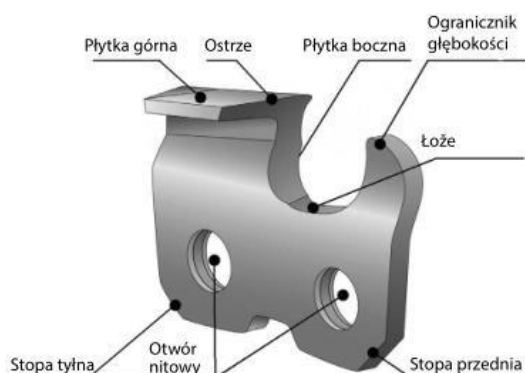

Jak je patrné z grafu, řezná hrana je nejvyšším bodem na zubu, a proto je nutné nejprve nabrousit zub, nikoliv pouze bok zubu.

Ostření se provádí kulatým pilníkem o průměru udávaném výrobcem řetězu. Pro správné naostření řetězu potřebujete kromě průměru pilníku znát úhel ostření a vodorovný úhel. Úhel ostří je určen průměrem pilníku.



Vhodné úhly ostření viz tabulka specifikací

Řetěz lze brousit na liště. Nejprve však musíte upravit napnutí řetězu a dodržovat všechna bezpečnostní pravidla. Zajistěte zejména proti náhodnému spuštění motoru. Odpojte zapalovací kabel od zapalovací svíčky.

- Označte (např. fixem, křídou) první zub, který se má brousit.
- Posuňte pilník proti zubu tak, aby přibližně 20 % jeho průřezu bylo mimo okraj čepele.
- Ostříme vždy pohybem ven.
- Pilník musí s řetězem v jedné ose svírat úhel ostření a v druhé ose horizontální úhel (určený výrobcem řetězu).
- Naostřete nejprve jednu stranu zubu, potom druhou.
- Naostřete zuby na stejnou délku.

Poznámka: K ostření se doporučuje používat vodítka a posuvná měřítka.

PONÍŽENÍ HLOUBKY:

Provádí se vždy po kontrole, dle potřeby. Obvykle po nabroušení řetězu. Hlubkový doraz, jak název napovídá, omezuje ponoření rezného prvku do materiálu. Postupným snižováním výšky čepele se však může stát, že doraz bude výše než rezný prvek a řetěz přestane řezat nebo řeže špatně. Při zmenšení rezného prvku je tedy nutné snížit doraz.

Hlubkový doraz pro standardní řezání se brousí v pravém úhlu plochým pilníkem (obr. 15). Spouštění se provádí na množství udávané výrobcem řetězu. Po spuštění zubu zakulatíme hranu dorazového zubu, aby se co nejvíce přiblížil původnímu tvaru.

Poznámka: Při snižování hloubky chraňte nabroušené břity např. třmenem

PRŮVODCE ÚDRŽBOU

Vodící lišta se stejně jako řetěz používáním opotřebovává. Pro správnou funkci a dlouhou životnost musí být vodící lišta správně a řádně mazána a řetěz musí být správně napnut. Zkontrolujte, zda se kolo volně otáčí, zda není ucpaná mazací drážka a mazací otvor. Pokud je ucpaný, vyčistěte jej. Podél řetězu se na vodící liště tvoří otřepy, které je nutné čas od času odstranit plochým pilníkem.



Pokaždé, když vodítko vyjmete, otočte jej dnem vzhůru (nápis na vodítku slouží pouze pro propagační účely a neoznačuje stranu vodítka). Po otočení namažte řetězové kolo v liště mazacím otvorem v horní části lišty (obr. 17 a).

Poznámka: Nadměrné opotřebení vodící lišty na spodní straně v oblasti za ozubeným kolem je známkou příliš pomalého řetězu.

DEMONTÁŽ LIŠTY A ŘETĚZU

Řetěz by měl být odstraněn, pokud jsou jeho zuby opotřebované na méně než 4 mm.

Lišta se obvykle odstraňuje při každém druhém opotřebení řetězu.

MALÉ ŘETĚZOVÉ KOLEČKO

V pilách lze použít dva typy ozubených kol

- S pevným řetězovým kroužkem umístěným v bubnu spojky.
- S vyměnitelným řetězovým kroužkem

Při nadměrném opotřebení je nutné kolo vyměnit. Vyměnitelný, kroužek řetězu by se měl vyměnit při každé výměně řetězu (obr. 18).

LOŽISKO

- ložisko kola by mělo být pravidelně mazáno vysoce kvalitním mazivem.

BĚŽNÁ ÚDRŽBA (PO KAŽDÉM POUŽÍVÁNÍ)

1. Kontrola, čištění spojky, bezpečnostního pásu a brzdy

- Sejměte kryt spojky.
- Brzda řetězu, odstraňte třísky, pryskyřici a nečistoty z bubnu spojky a jejího krytu (např. kartáčem).
- Zkontrolujte, zda je tloušťka brzdového pásu v nejpoužívanější oblasti alespoň 0,6 mm. Pokud je brzdový pás opotřebovaný (tloušťka menší než 0,6 mm), vyměňte jej v autorizovaném servisu.

2. Lišta a řetěz

- Odstraňte lištu a řetěz.
- Odstraňte třísky a nečistoty z drážky lišty a otvoru pro mazání lišty – viz (obr. 20).
- Odstraňte z řetězu piliny a nečistoty.
- Ujistěte se, že na vodící liště nejsou žádné otřepy, pokud ano, odstraňte ji.

3. Vzduchový filtr

- Odstraňte kryt filtru a válec a vyjměte filtr.
- Očistěte filtr měkkým kartáčem nebo kartáčem. Vyfoukejte nečistoty uvnitř filtru – viz (obr. 19). Při instalaci hlavního filtru se ujistěte, že výstupky na okraji filtru správně zapadají do vybrání na krytu válce.

4. Kontrola mazání

- Ujistěte se, že není ucpaný výstupní otvor oleje pro mazání řetězu a lišty, viz (obr. 21) (1-mazací otvor).

5. Očistěte povrch

6. Nainstalujte lišu a řetěz. Smontujte zařízení.

Poznámka: Během přestávky delší než 7 dní dodržujte oddíly SKLADOVÁNÍ ŘETĚZOVÉHO OLEJE A PALIVA.

PRAVIDELNÁ ÚDRŽBA:

1. ŽEBRA válce

- Prach mezi žebry válců způsobuje přehřívání motoru. Po vyjmutí vzduchového filtru pravidelně kontrolujte a čistěte žebra válce. Při instalaci krytu válce se ujistěte, že je filtr ve správné poloze (obr. 22).

2. Palivový filtr

- Pomocí drátěného háku vytáhněte palivový filtr plnicím otvorem palivové nádrže (obr. 23).
- Demontujte filtr a vyperte jej v benzínu nebo jej vyměňte. Po vyjmutí filtru použijte svorku k přidržení konce sací hadice. Při instalaci filtru dbejte na to, aby se do sací hadice nedostala vlákna filtru nebo jiné nečistoty.
- Pokud je vnitřek palivové nádrže znečištěný, opláchněte ji benzínem.
- Před opětovným vložením palivového filtru zkontrolujte stav palivového potrubí. Pokud jsou poškozené nebo opotřebované, zařízení nepoužívejte a odneste jej do servisního střediska k opravě odborníkem.

3. Olejová nádrž

- Pomocí drátěného háku vytáhněte olejový filtr plnicím otvorem olejové nádrže a vyčistěte jej v benzínu. Po vložení filtru zpět do nádrže se ujistěte, že je v levém předním rohu. Kromě toho vyčistěte olejovou nádrž od nečistot (obr. 24) (2-olejový filtr).

4. Zapalovací svíčka

- Elektrody očistěte drátěným kartáčem a v případě potřeby upravte vzdálenost na 0,65 mm - viz (obr. 16), vyměňte zapalovací svíčku, pokud je opotřebovaná.

5. Malé řetězové kolečko / řetězový buben

- Zkontrolujte, zda nejsou praskliny nebo nadměrné opotřebení. Pokud zjistíte, že je kolo/řetězový kroužek opotřebovaný, okamžitě jej vyměňte za nový.

6. Vzduchový filtr

Filtr lze rozložit na dvě části. Jednou za čas vyložte a jemně vyfoukejte nečistoty (zevnitř) (obr. 19).

7. Přední a zadní tlumič

- Zjistíte-li praskliny na pryžových prvcích, pružinách nebo rukojetích a jejich upevněních, je nutné je okamžitě vyměnit.

ŘEŠENÍ PROBLÉMŮ:

Závady na zařízení vyžadující větší zásah musí vždy opravit specializovaná dílna. Nesprávné jednání může způsobit poškození nebo zranění. Pokud nelze závadu odstranit pomocí zde popsaných opatření, kontaktujte autorizované servisní středisko.

Problem	Možná příčina	Odstranění problému
Motor nespustí	Nesprávné pořadí ve startování	Je třeba postupovat podle návodu
	Špatně namíchaná směs v karburátoru	Seřídte karburátor, nejlépe u autorizovaného servisu
	Špinavá zapalovací svíčka	Vyčistěte zapalovací svíčku, zkontrolujte vzdálenost elektrod nebo je vyměňte
	Ucpaný palivový filtr	Vyměňte nebo vyčistěte palivový filtr
Motor funguje, ale zařízení nejede na plný výkon	Znečištěný vzduchový filtr	Vyměňte nebo vyčistěte vzduchový filtr
	Nevhodná směs	Seřídte karburátor, nejlépe u autorizovaného servisu
	Špatně nastavený karburátor	
Motor běží nepravidelně	Špatně nastavená směs v karburátoru	Seřídte karburátor, nejlépe u autorizovaného servisu

	Poškozená nebo znečištěná zapalovací svíčka	Vyčistěte zapalovací svíčku, zkontrolujte vzdálenost elektrod nebo je vyměňte
Suchý řetěz	V nádrži není žádný olej	Doplňte olej
	Mazací otvor je ucpaný	Vyčistěte mazací otvor
Slabý výkon při zátěži	Nesprávné nastavení karburátoru	Seřídte karburátor, nejlépe u autorizovaného servisu
Nadměrné výpary, kouř	Nesprávné nastavení karburátoru	Seřídte karburátor, nejlépe u autorizovaného servisu
	Nesprávná palivová směs – příliš mnoho oleje.	Namíchejte směs v poměru 40:1
Řetěz je tupý.	Řetěz je na liště namontovaný opačně.	Nainstalujte pilový řetěz správným směrem
	Tupý řetěz pily.	Řetěz naostřete nebo nainstalujte nový

Pokud nemůžete závadu odstranit sami, kontaktujte autorizované servisní středisko. Vezměte prosím na vědomí, že nesprávná oprava způsobí ztrátu záruky a může mít za následek další náklady.

SAMOTNÉ ŘEZÁNÍ MOTOROVOU PILOU

Při řezání je třeba se řídit těmito zásadami.

VŽDY POUŽÍVEJTE ZDRAVÝ ROZUM A VYHNĚTE SE ZBYTEČNÉMU RIZIKU.

Pila je dobrý sluha, ale špatný pán.

1. Pilu držte vždy oběma rukama.
2. Udržujte stabilní polohu. Neřežte na žebříku. Nestříhejte nad výšku ramen.
3. Nikdy nestůjte tak, aby při zpětném kopnutí pily, přetržení řetězu, zpětném rázu materiálu atd. mohl řetěz nebo řezivo zasáhnout uživatele nebo blízkou osobu.
4. Buďte si vědomi odpružení. Stříhejte tak, aby nemohlo dojít k zaseknutí (přimáčknutí) řetězu.
5. Pamatujte na gravitaci. Vždy stůjte tak, aby na vás po rozřezání a uvolnění nemohly spadnout větve nebo polena.
6. Nepřeceňujte své schopnosti a síly (např. při řezání musíte pilu držet horní hranou lišty i když je problém).
7. Soustředte se pouze na činnost řezání a mějte jasný přehled o tom, co se kolem vás děje. Noste nastříhaný materiál často pod nohama.

8. Pamatujte, že vodící lišta je většinou delší než strom, takže můžete řezat i tam, kam nevidíte (až druhý materiál, oplocení, zemina atd.).
9. Noste ochranný oděv a ochranné pomůcky.
10. Nikdy nepracujte pod vlivem alkoholu nebo drog.

ŘEZNÁ TECHNIKA

Technika řezání je založena na jednoduchých principech.

- Řezaný materiál a pila nesmí představovat nebezpečí pro obsluhu nebo kolemjdoucí.
- Řetěz se nikdy nesmí v řezu zaseknout.
- Řezaný materiál se nesmí nekontrolovatelně lámat.

Na těchto principech je založen následující postup:

- Seznamte se podrobně s ovládáním a reakcemi pily.
- Zkuste strom několikrát přeříznout.
- Po zvládnutí základních pravidel bude nejlepším pomocníkem zdravý rozum a zdravý rozum. 2
- Dřevo řežte pouze motorovou pilou.
- Řetěz se za žádných okolností nesmí dotýkat země nebo překážek.
- Řez provádějte lehce, nikdy netlačte na pilu. Řezání správnou částí lišty a správným přítlakem může v první řadě snížit pravděpodobnost zpětného rázu.

VAROVÁNÍ!

Nikdy neřežte horní část špičky lišty. Vysoké riziko zpětného rázu směrem k uživateli (obr. 28)

- Nikdy nestůjte nad pilou. V případě zpětného rázu nebo přetržení řetězu se mohou části těla setkat setrvačností s rotujícím řetězem.
- Vždy stůjte oběma nohama pevně na zemi a odstraňte posekaný materiál. Držte pilu pevně oběma rukama.
- Nestříhejte způsobem, který vás nutí se protahovat. Nikdy neřežte pomocí žebříku nebo nad výškou ramen.
- Při řezání kmenů je nutné je chránit proti válení.
- Neřežte silnější materiály a trámy v jednom řezu.
- Před řezáním si vždy uvědomte, kde je napětí a nejprve odřízněte přibližně jednu třetinu této strany materiálu (například spodní stranu převislých větví, horní stranu dvojitě podepřených kmenů atd.). Teprve po odříznutí strany, na které může být napětí, odřízněte druhou stranu. Tím se zabrání možnému vzpříčení vodící lišty a řetězu (obr. 26), (obr. 27).
- Uvědomte si, kam řezaný materiál po řezání spadne nebo kde může být odmítnut.
- Dávejte pozor na tendenci odtlačovat odříznuté větve!

KÁCENÍ STROMŮ

VAROVÁNÍ!

Kácení stromů není práce, kterou by zvládl laik. V případě potřeby svěřte tuto práci profesionálům.

SKLADOVÁNÍ PILY

Dlouhodobé skladování (více jak 30 dnů)

VAROVÁNÍ!

Pilu neskladujte v uzavřeném prostoru, kde se mohou hromadit hořlavé výpary nebo kde by se mohly dostat do kontaktu s otevřeným plamenem nebo jiskrou.

Pokud je zařízení skladováno po delší dobu, proveďte následující kroky údržby:

- Odstraňte veškeré nečistoty z vnějšího povrchu pily.
- Demontujte skříň spojky a odstraňte veškeré nečistoty z brzdových ploch čepu řetězu, spojky a malého řetězového kola.
- Vyjměte lištu a řetěz, vyčistěte vodící drážku (odstraňte případné otřepy, viz ÚDRŽBA LIŠTY).
- Zkontrolujte stav řetězu (v případě potřeby jej naostřete).
- Namontujte vodící lištu, řetěz a kryt spojky. Správně napněte řetěz.
- Sejměte kryt filtru a vyčistěte filtr.
- Odstraňte usazeniny a nečistoty z prostoru válce kartáčem.
- Vyčistěte nebo vyměňte zapalovací svíčku.
- Nasaďte zpět kryt filtru.
- Zkontrolujte dotažení šroubů a matic.
- Pokud je motorová pila naplněna bio olejem, nejprve z ní odstraňte olej nádrž, vyměňte ji za minerální olej a nechte chvíli běžet, dokud nebude vřechen bioolej na vodítku.
- Nechte motor vychladnout.
- Poté zcela vyprázdněte palivovou nádrž.
- Vyprázdněte primer několikanásobným stisknutím (dokud nevidíte benzín). Pak zkuste normálně spustit. Pokud motor naskočí, nechte jej běžet, dokud mu nedojde palivo. Pokud se nespustí, zkuste několikrát běžet na volnoběh.
- Otočte spínač zapalování do polohy "STOP".
- Nasaďte ochranný kryt vodítka.
- Pilu umístěte rukojetí nahoru na suché a bezprašné místo. Vždy na místě nepřístupném dětem a nepovolaným osobám.
- Při odložení pily může z olejové nádrže unikat olej - nejedná se o závadu.

SKLADOVÁNÍ PALIVA

- Neskladujte směsné palivo, směsné palivo rychle degeneruje. Vždy si proto připravujte jen takové množství paliva, které jste schopni během provozu spotřebovat.
- Benzín a olej skladujte pouze v kanystrech a nádobách určených k tomuto účelu. Pokud se použijí nádoby na jiné kapaliny, benzín se může kontaminovat nebo explodovat.

TRANSPORT

Pilu vždy přenášejte a přepravujte s vypnutým motorem a aktivovanou/zablokovanou brzdou za přední rukojeť vodící lišty směrem dozadu. Při přepravě a přenášení na velké vzdálenosti je nutné nechat motor vychladnout, použijte vodící kryt. Nikdy nepřepřavujte pilu bez krytu! Při přepravě na krátké vzdálenosti dbejte na takové uspořádání, aby nemohl uniknout benzín ani olej. Při přepravě na dlouhé vzdálenosti stiskněte obě nádrže.

VAROVÁNÍ!

Při přepravě a skladování vždy používejte ochranný kryt lišty.

SERVIS A NÁHRADNÍ DÍLY

- V případě poruchy výrobku požádejte o opravu autorizované servisní středisko, které používá pouze originální náhradní díly. Tímto způsobem udržíte svůj produkt v bezpečí.

LIKVIDACE

- Výrobky, příslušenství a obaly musí být zlikvidovány způsobem šetrným k životnímu prostředí na sběrných místech k recyklaci.
- Výrobek nepatří do domovního odpadu. Zlikvidujte jej ekologicky, odevzdejte na určené sběrné místo, kde bude bezplatně přijat. Podrobnosti vám sdělí místní úřad nebo nejbližší sběrné místo. Nesprávná likvidace může být penalizována podle národních předpisů.
- Olej a benzín jsou nebezpečný odpad. Zlikvidujte je prosím správně. Nevyhazujte do domovního odpadu. Ohledně recyklace paliva a oleje se obraťte na místní úřady, servisní středisko nebo prodejce.
- Olej je nebezpečný odpad. Zlikvidujte je prosím správně. Nepatří do domovního odpadu. Ohledně recyklace oleje se obraťte na místní úřady, servisní středisko nebo prodejce.

ZÁRUKA NA ZAŘÍZENÍ

- Na tento výrobek poskytujeme záruku, zákonnou odpovědnost za vady do 24 měsíců od zakoupení.
- Všechny výrobky jsou určeny pro domácí použití, pokud není v uživatelské příručce, v popisu použití nebo v uživatelské příručce uvedeno jinak. Jiné použití nebo použití v rozporu s návodem k použití povede k tomu, že reklamacie nebude považována za oprávněnou.
- Nevhodný výběr výrobků a skutečnost, že výrobek nespĺňuje Vaše požadavky, nemůže být důvodem k reklamaci. Kupující byl seznámen s vlastnostmi výrobku.
- Kupující má právo požádat prodávajícího o kontrolu správné funkce výrobku a seznámení se s jeho obsluhou.
- Předpokladem pro uplatnění záruky je dodržování návodu k obsluze, manipulaci, čištění, skladování a údržbě.
- Škody způsobené přirozeným opotřebením, přetěžováním, nesprávnou manipulací nebo zásahem zvenčí autorizovaného servisního střediska během záruční doby jsou ze záruky vyloučeny.
- Záruka se rovněž nevztahuje na opotřebené díly běžně označovaných jako spotřební materiál (např. provozní kapaliny, vzduchové a palivové filtry, zapalovací svíčky, ložiska, startér, řetězy, vedení, kabely...).
- Ze záruky je vyloučeno opotřebením výrobku nebo jeho částí způsobené běžným používáním výrobku nebo částí výrobku a dalších částí, které se přirozeně opotřebovávají.
- U věcí prodávaných za nižší cenu se záruka nevztahuje na vadu, pro kterou byla cena snížena.
- Škody vzniklé v důsledku významných vad materiálu nebo chyb výrobce budou bezplatně opraveny dodatečnou dodávkou nebo opravou. Základem je, že výrobek bude vrácen do našeho servisního střediska nerozebraný s dokladem o koupi.
- Záruka nevylučuje, neomezuje ani nepozastavuje práva kupujícího podle ustanovení o záruce za vady prodávané věci.
- Na čištění, údržbu, kontrolu a seřízení výrobku se nevztahuje záruka, a proto jsou tyto činnosti placené.
- Opravy, na které se nevztahuje záruka, mohou být za poplatek provedeny v našem servisním středisku. Naše servisní středisko vám rádo poskytne odhad opravy.
- Budeme uvažovat pouze o opravě produktů, které nám byly zaslány řádně zabalené a zaplacené. Nezaplacené - jako zboží nevhodné ke skladování, prioritní nebo speciální zásilky - takto zasláné produkty nebudou přijaty.
- V případě oprávněné záruční reklamacie se prosím obraťte na náš servis, kde obdržíte další informace k projednání reklamacie.

ZÁRUKA NA MOTOR:

BĚŽNÉ OPOTŘEBENÍ

Stejně jako všechna mechanická zařízení vyžadují motory pro správnou funkci pravidelnou údržbu a výměnu dílů. Záruka se nevztahuje na případy, kdy životnost dílu nebo motoru uplynula v důsledku běžného používání.

NESPRÁVNÁ ÚDRŽBA:

Životnost motoru závisí na podmínkách, ve kterých je provozován, a na péči o něj. Záruka se nevztahuje na opotřebení způsobené prachem, nečistotami, pískem z čištění zapalovacích svíček nebo jinými abrazivními materiály, které se dostaly do motoru v důsledku nesprávné údržby. Tato záruka se vztahuje pouze na vady materiálu a/nebo dílenského zpracování motoru. Nemá tedy smysl žádat o výměnu nebo vrácení peněz za zařízení, na které lze motor namontovat. Záruka se nevztahuje na opravy nutné v důsledku:

- Použití neoriginálních dílů.
- Ovládací prvky nebo zařízení, která narušují startování motoru, sníží výkon motoru a zkrátí životnost motoru (kontaktujte výrobce zařízení).
- Netěsné karburátory, ucpané palivové potrubí, zadrhávání ventilů nebo jiné poškození způsobené používáním kontaminovaného nebo starého paliva. Používejte čerstvý bezolovnatý benzín a stabilizátor paliva.
- Díly, které jsou opotřebené nebo rozbité, protože motor byl provozován s nedostatečným množstvím oleje, znečištěným olejem nebo špatnou specifikací oleje. Používejte olej doporučený výrobcem.
- Opravy nebo seřízení doprovodných dílů nebo sad, např. převodové spojky, dálkového ovládání atd., které nejsou originální.
- Poškození nebo opotřebení dílů způsobené nečistotami vnikajícími do motoru v důsledku nesprávné údržby buď při opětovné instalaci vzduchového filtru, nebo použitím neoriginálního čističe vzduchu nebo filtrační vložky.
- Díly poškozené přetížením nebo přehřátím způsobeným nečistotami nebo zanesené trávou, úlomky a nečistotami, žebra v chladičím systému nebo v prostoru gyroskopu nebo poškození způsobené provozem motoru v uzavřeném, nevětraném prostoru.
- Poškození motoru nebo jeho částí v důsledku nadměrných vibrací způsobených uvolněnými uloženími motoru, rotujícími díly, oběžnými koly, nesprávně namontovanými díly na hřídeli motoru, nadměrným otáčením atd.
- Klikový hřídel ohnutý nebo zlomený po nárazu na tvrdý předmět nebo v důsledku přílišného napnutí klínových řemenů.
- Poškození motoru nebo některých jeho částí, jako je spalovací prostor, ventily, sedla ventilů, vodítka ventilů nebo spálené vinutí startéru použitím nesprávného paliva – například kapalný plyn, zemní plyn, upravený benzín atd.

Technická specifikace:

Model	KD10613
Výkon motoru	5,9kW / 5,3HP
Typ motoru	Dvoutaktní
Palivová nádrž	0,55l
Olejová nádrž	0,26l
Lišta	196"
Hladina akustického tlaku	85 dB(A)
Zaručená hladina akustického tlaku	108,6 dB(A)

Měřená hladina akustického tlaku	109 dB(A)
----------------------------------	-----------

KRAFT&DELE

PROHLÁŠENÍ O SHODĚ

Według ISO/IEC Guide 22 i EN 45014

Zodpovědná osoba za výrobce: Foreintrade Sp. Z o.o.

Adresa zodpovědné osoby: Grochowska 341 lok. 174; 03-822 Warszawa

DEKLARUJEME, ŽE ZAŘÍZENÍ SPLŇUJE EVROPSKÉ NORMY

Název produktu: Benzínová pila (značka

Kraft&Dele) **Model:** KD10613

Údaje o produktu: Výkon 5,9kW

Deklarace:

Výrobek, kterého se toto prohlášení týká, splňuje požadavky směrnic ES:

1. 2006/42/EC Machinery Directive
2. 2011/65/UE ROHS 2 Directive
3. 2000/14/WE Noise Emission Directive

Podle norem:

EN 50581:2012; EN ISO 3744:2011

Certifikát číslo 15069072 004 vydaný společností TUV Rheinland LGA Products GmbH (Tillystrasse 2, 90431 Nurnberg, Německo) dne 19. prosince 2018

Osoba odpovědná za vedení technické dokumentace: Ma Dong Hui, Grochowska 341/174; 03-822 Varšava

Ma Dong Hui, Warszawa. 23.09.2019