

BESTCRAFT

VODNÍ ČERPADLO

WB10CX/WB15CX/WB20CX/WB30CX/WB40CX

KD770 / KD771/KD772/EC772

SPECIFIKACE



Hladina akustického výkonu, LwA 98dB(A),
K=3,0dB(A) LpA 87dB(A), K=3,0dB(A)

	Model vodního čerpadla	WB15CX	WB20C X	WB30C X	WB40CX	WB10CX
Vodní čerpadlo	Vstupní a výstupní průměr (palec)	38 (1,5 palce)	50 (2 palce)	76 (3 palce)	100 (3 palce)	25(1cal)
	Výška zdvihu (m)	24	28	26	26	30
	Sací výška (m)	8				
	Maximální výkon čerpadlo (l/min)	520	600	1000	1600	300
Motor	Model	168F			173F	IE40-5F
	Typ	Jednoválcový čtyřtákní motor, vzduchem chlazené				Jednoválcový, dvoutákní, vzduchem chlazený m
	Power	163				
	Maximální výkon výstup	5.5/4000		6.5/4000		2.0/4500
	Režim spuštění	Mechanický ruční startér				
	Objem palivové nádrže (l)	3.6				1.2
	Rozměry (mm)	551 x 432 x 398	551 x 432 x 482	62 x 46 x 58	37X30X30	

Autorizovaný zástupce výrobce: Z o.o.; ul. Grochowska 341 lok.174; 03-822 Varšava.



Elektrické výrobky se nesmí likvidovat společně s domovním odpadem. Musí být likvidovány ve specializovaných recyklačních zařízeních. Informace o způsobu likvidace elektrospotřebičů získáte na místních úřadech.

NÁVOD K POUŽITÍ

Překlad originálního návodu SAFETY

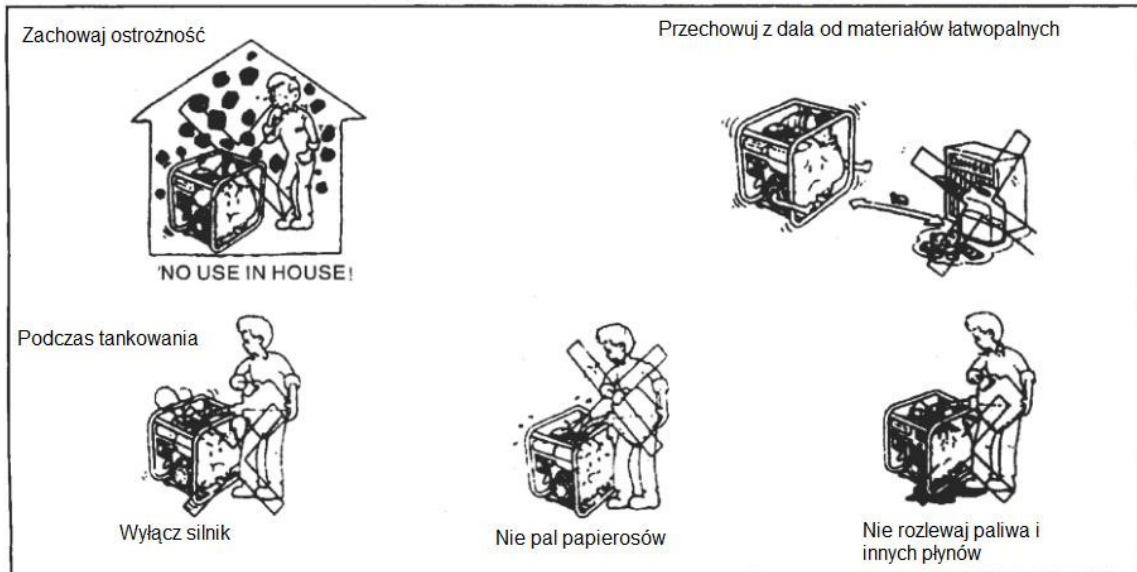

PŘED ZAHÁJENÍM

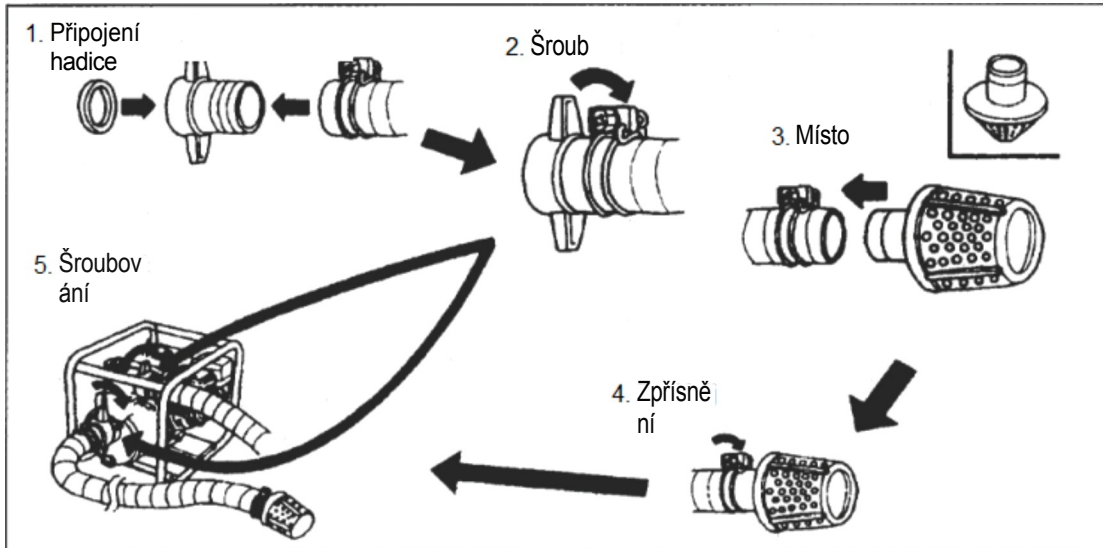

ŘEŠENÍ PROBLÉMŮ

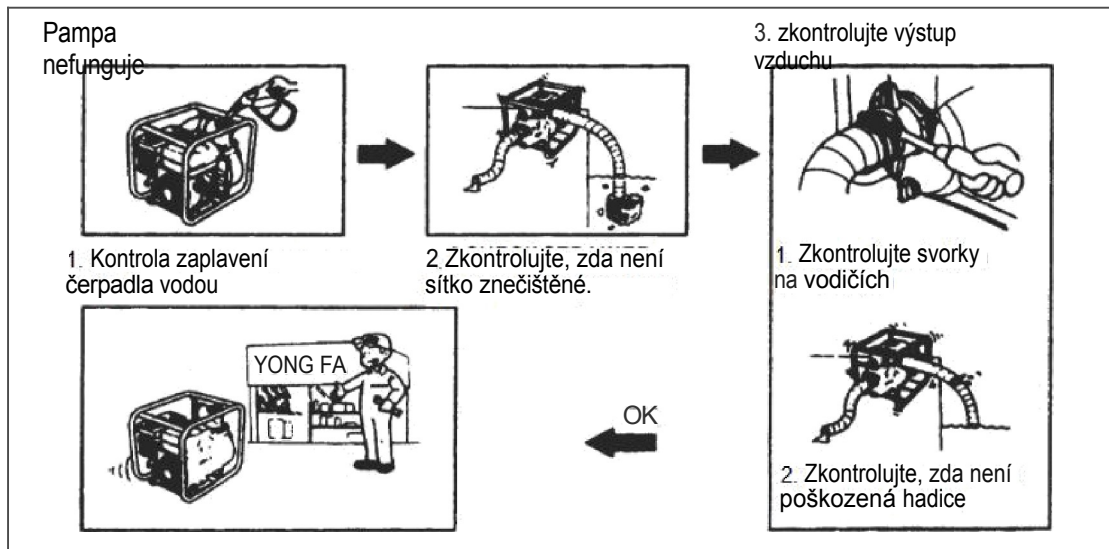

ŘEŠENÍ PROBLÉMŮ

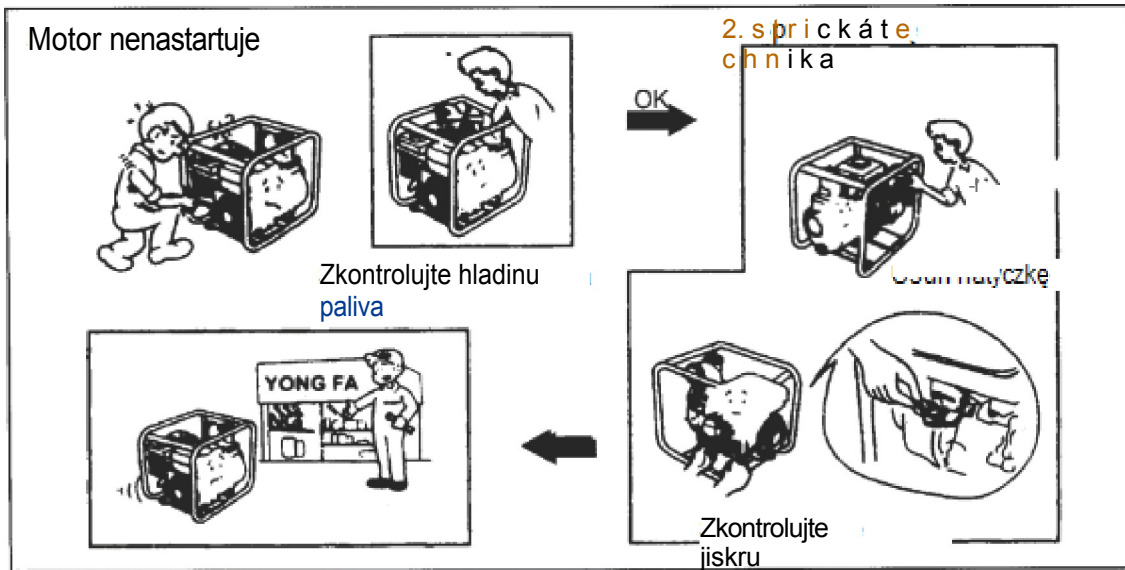

PŘED ZAHÁJENÍM

Naplňte vodou :

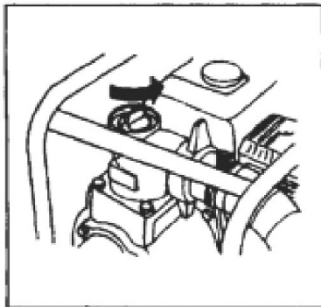

1. Odstraňte uzávěr

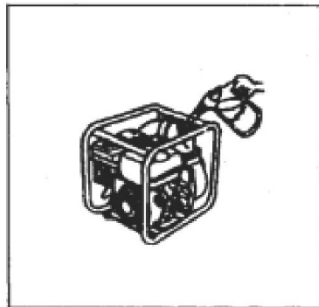

2. Nalijte vodu

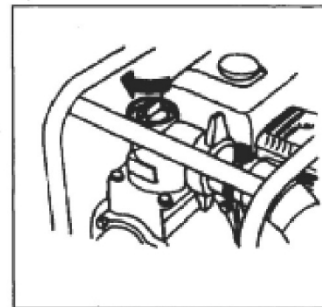

3. three twist

KONZERVACE

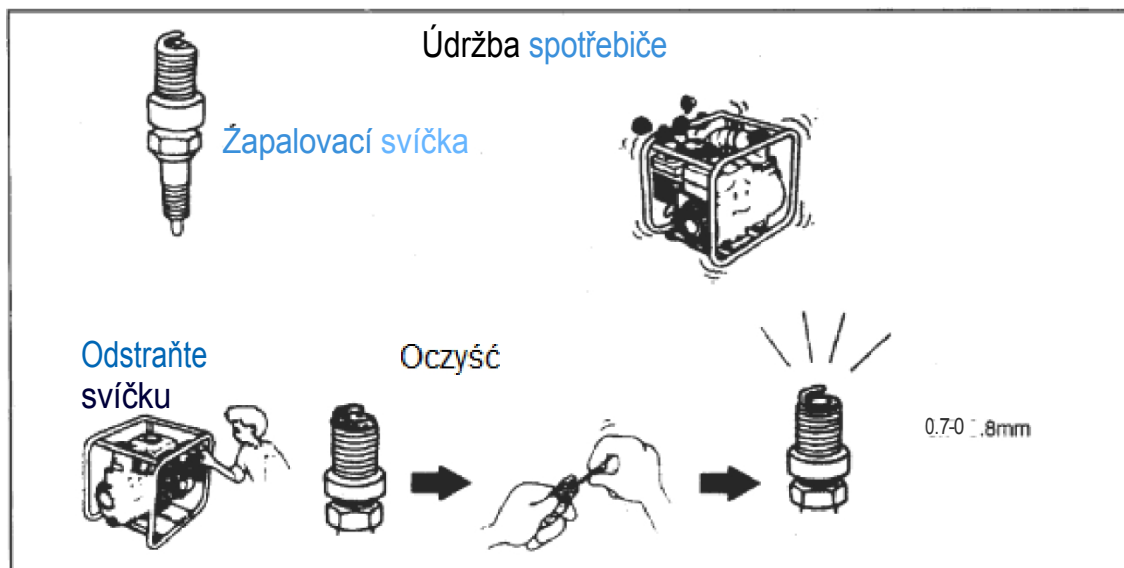

STARTOVÁNÍ MOTORU

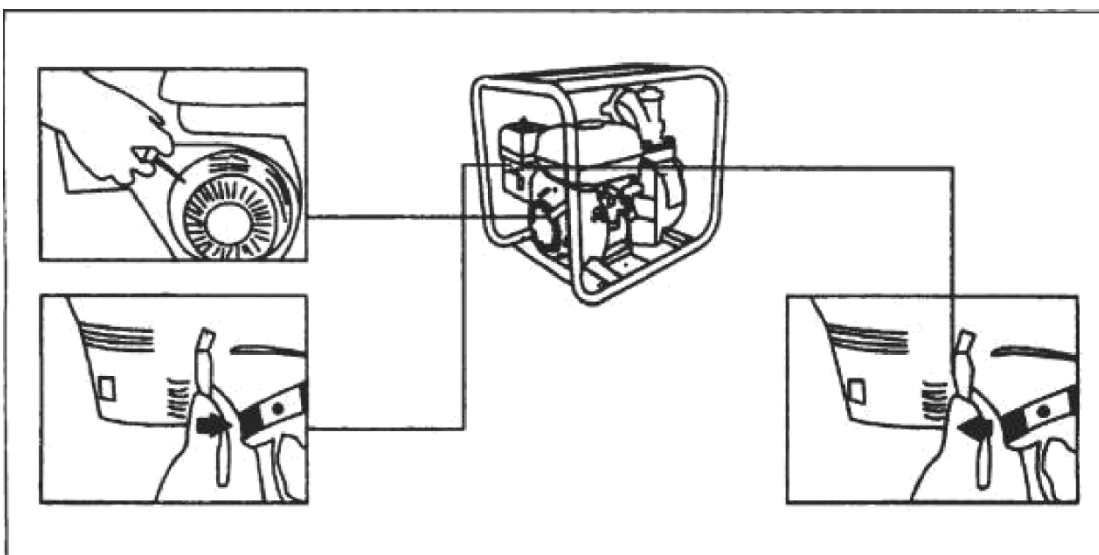

STARTOVÁNÍ MOTORU

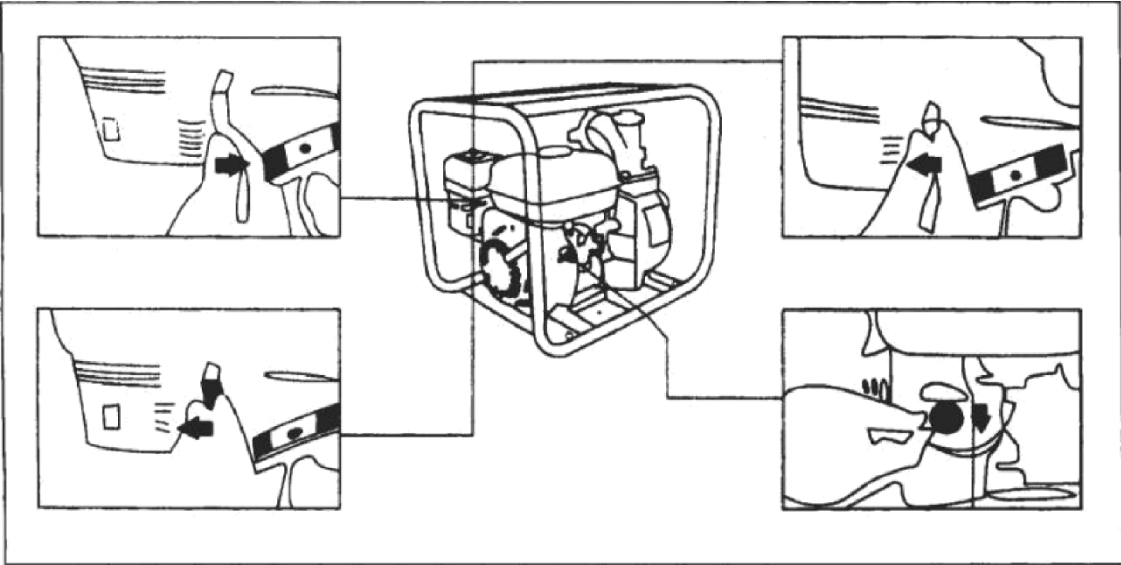

KONZERVACE

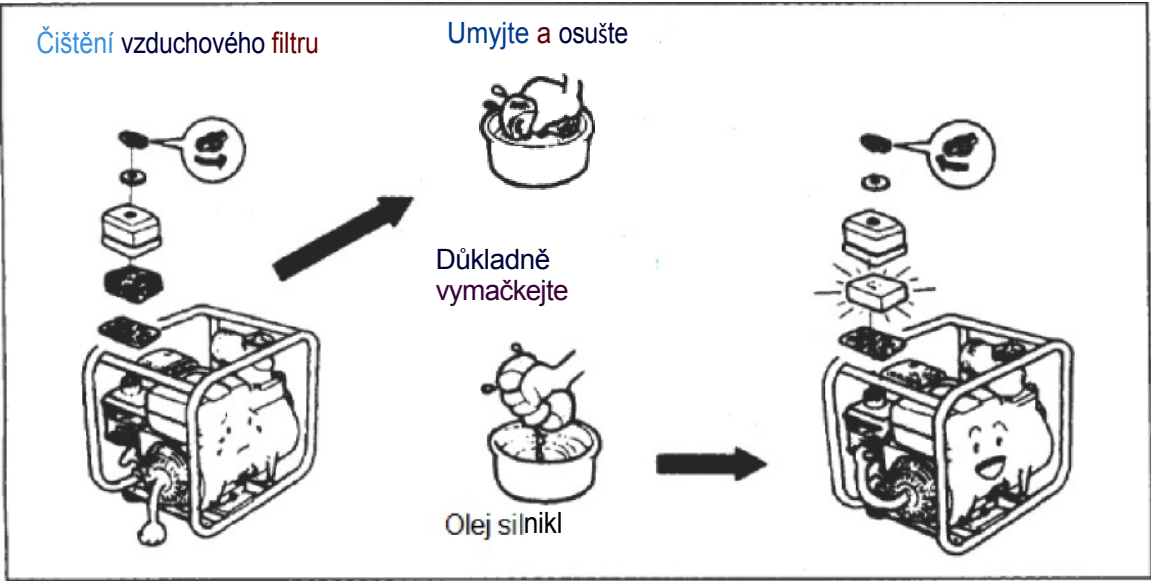

VYPNUTÍ MOTORU

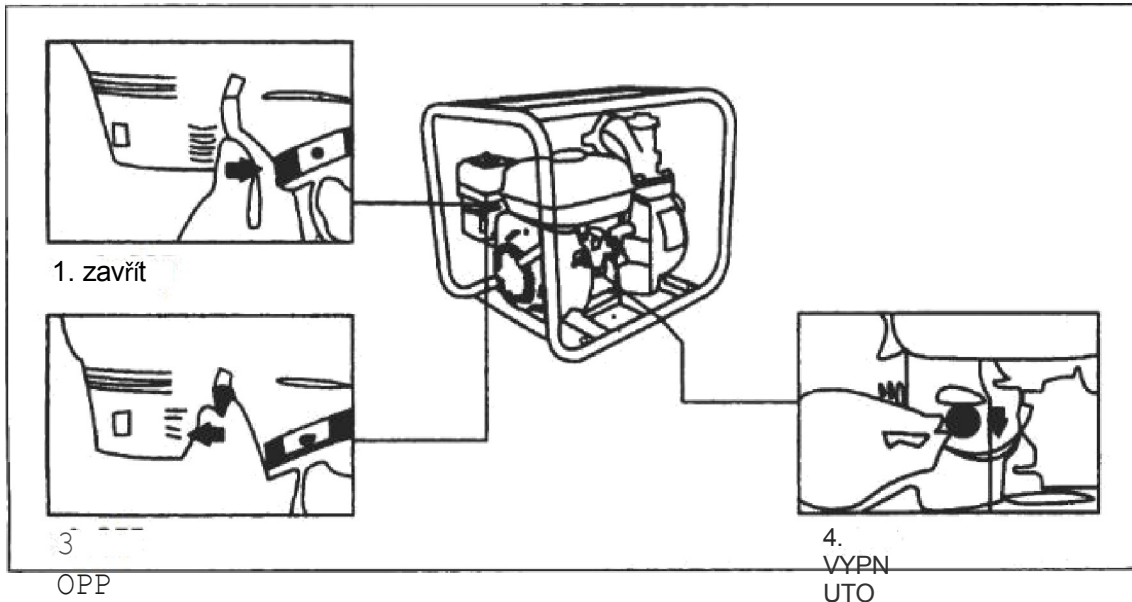

KONZERVACE

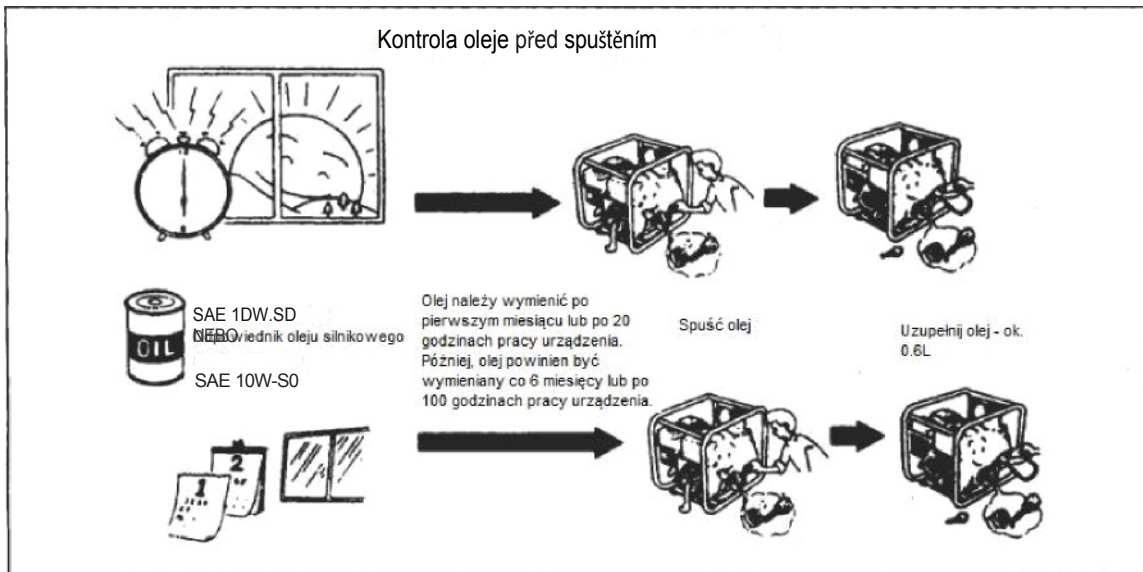



Před použitím si přečtěte příslušnou část příručky.
používá



Przed uruchomieniem przeczytaj dokładnie instrukcję obsługi



Osoby trzecie powinny zachować bezpieczną odległość od pompy



Uwaga! Nie używaj pompy w pomieszczeniu zamkniętym



Uwaga! Wysoka temperatura - gorące części maszyny



Zakładać osłonę na uszy



Nie dotykać! Wysoka temperatura

Caution! Do not run the engine for longer than 1 minute if no liquid is pumped.

By zapobiec uszkodzeniu silnika nie wolno pracować przez dłużej niż 1 minutę bez pompowania ciecchy!

PROHLÁŠENÍ O SHODĚ

Podle ISO/IEC Guide 22 a EN 45014

Autorizovaný zástupce výrobce: z o.o.

Adresa oprávněného zástupce: ul Grochowska 341 lok. 174; 03-822 Varšava

PROHLAŠUJEME, ŽE VÝROBEK JE V SOULADU S EVROPSKÝMI NORMAMI.

Název produktu: Vodní čerpadlo (s ochrannou známkou Kraft&Dele)

Model (komerční označení): WT10 / EC772

Údaje o výrobku: 1" 25mm konektor

Kapacita 300 l/min

Prohlášení:

Výrobek, na který se toto prohlášení vztahuje, splňuje požadavky směrnic ES:

1. SMĚRNICE 2004/108/ES O EMC
2. 2006/42/ES Směrnice o strojních zařízeních
3. 2011/65/EU Směrnice ROHS 2
4. 2000/14/ES Směrnice o emisích hluku

Podle norem:

EN809:1998+A1:2009; EN55012:2007+A1:2009; EN 50581:2012; EN ISO 3744:2011

Výrobce:

Certifikát číslo CE201283301 vydaný společností SQS Technical Service (UK) Limited (Room LG01, Chancery House, Chancery Lane, London WC2A 1Qu, UK) ze dne 6.11.2012.

Osoba odpovědná za vedení technické dokumentace: Ma Dong Hui, Grochowska 341 lok.174; 03822 Varšava

Ma Dong Hui, Varšava, 27.05.2019